

YAKIMA

CopperHead

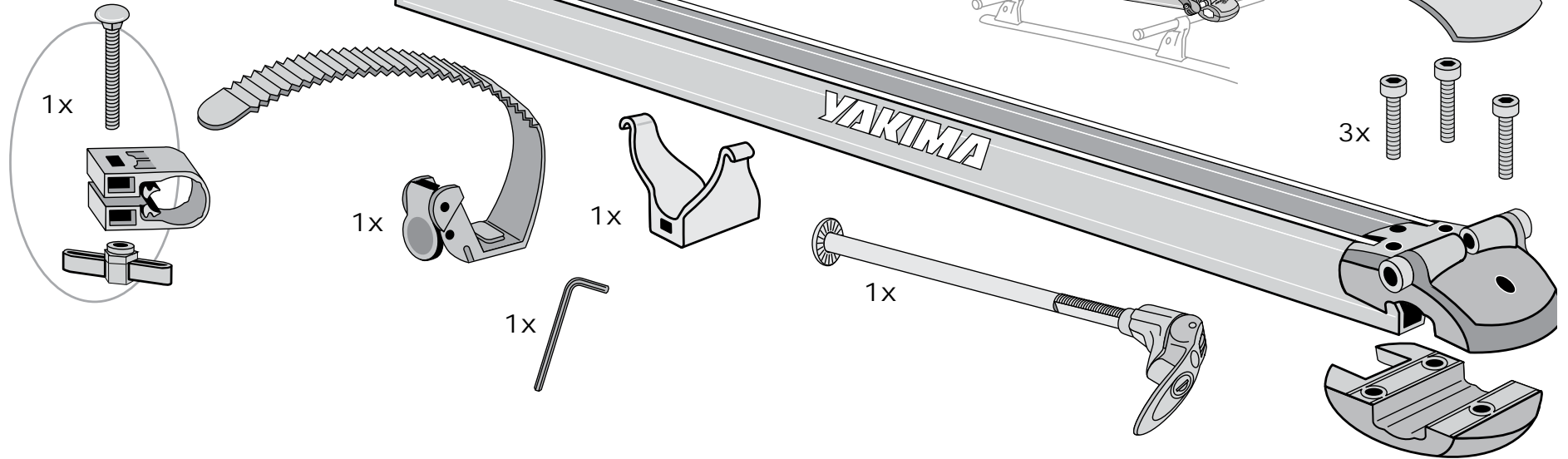
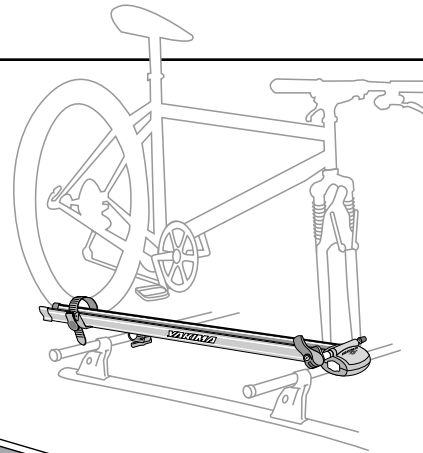

DO NOT USE IF YOUR BIKE DOES NOT HAVE SAFETY TABS.

Off-road driving is NOT recommended.

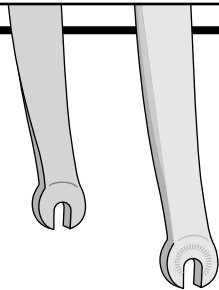

FORKS WITHOUT SAFETY TABS
FOURCHE SANS ERGOTS DE SÉCURITÉ

HORQUILLAS SIN OREJETAS DE SEGURIDAD

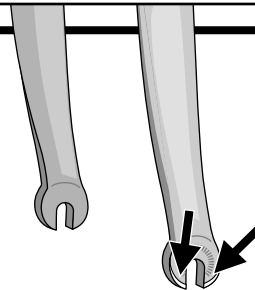

Forks with Safety Tabs
Fourche avec ergots de sécurité
Horquillas con orejetas de seguridad

FR

NE PAS UTILISER SI LA FOURCHE DU VÉLO N'EST PAS MUNIE D'ERGOTS DE SÉCURITÉ:

La conduite hors-route n'est PAS recommandée.

ES

NO LO UTILICE SI SU BICICLETA NO TIENE OREJETAS DE SEGURIDAD.

NO SE RECOMIENDA conducir fuera de la ruta.

Part #1033535 Rev. A



USE EXTREME FORCE WHEN TIGHTENING THE LEVER IN STEP 12. TEST THE INSTALLATION!



Assemble fork pod; secure wheel tray.

1

**POSITION THE WHEEL TRAY
ONTO YOUR CROSSBARS.**

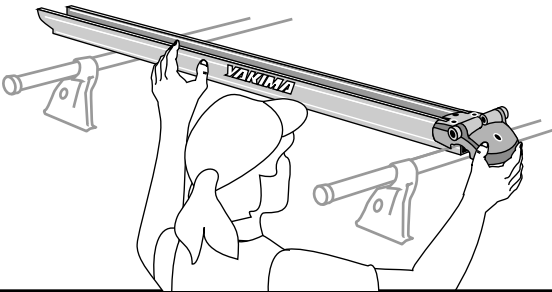

2

Assemble the two halves of the pod loosely onto the crossbar.

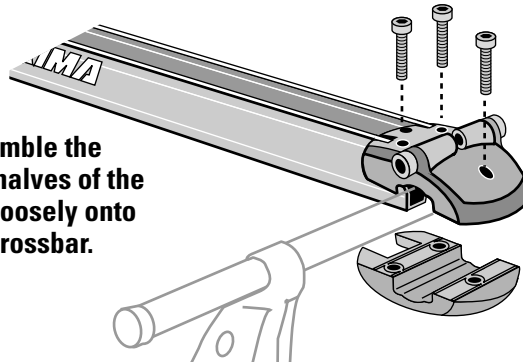

3

Attach SnapAround.

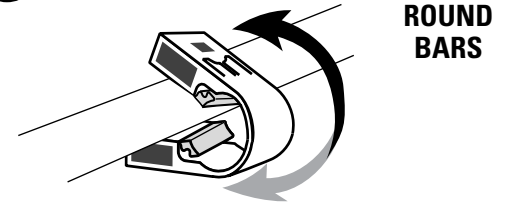

If you have square bars, see last page for SnapAround instructions.

4

**Insert bolt head
into slot in tray.**

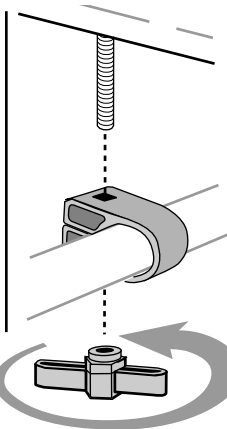
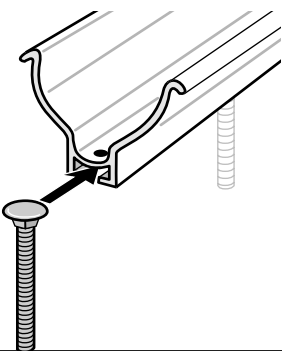

Insert bolt threads into square hole in bracket.

Attach hex key and tighten.

5

**SLIDE WHEEL STRAP
INTO TRAY.**

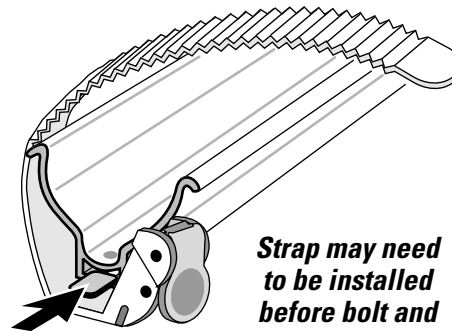

Strap may need to be installed before bolt and hex key.

6

Use the supplied 5mm hex wrench to tighten the screws.

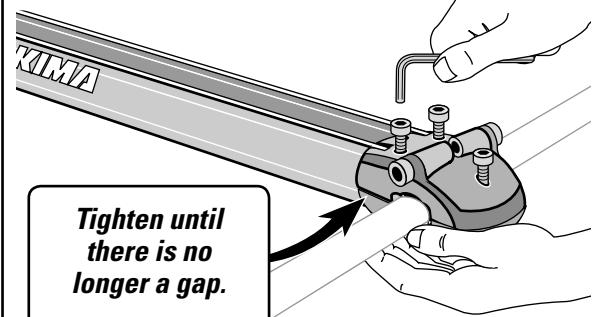

Tighten until there is no longer a gap.

7

Reattach the pod cover.

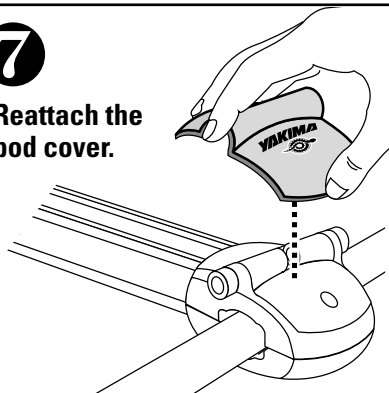

Pod cover must be in place at all times for safe operation of bike carrier.

8

SEPARATE THE SKEWER FROM THE QUICK RELEASE LEVER.

With lever extended, rotate the brass wheel to remove the skewer.

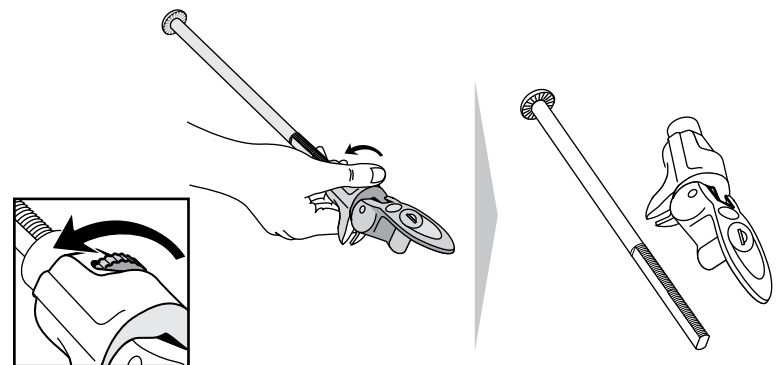

9

Insert the skewer while applying pressure to the pod cover.

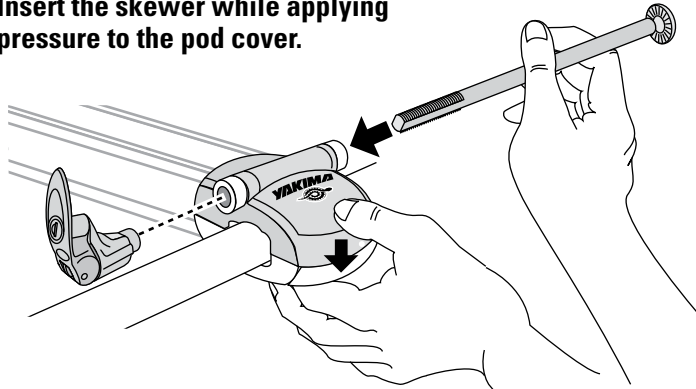

*Skewer direction is your choice:
Consider lock access.*

**ATTACH THE QUICK-RELEASE
LEVER TO THE SKEWER.**

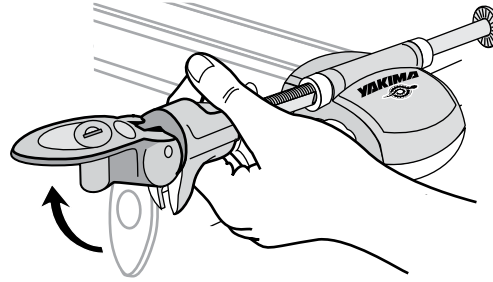

- **OPEN** the lever to expose the brass adjustment wheel.
- Engage the skewer by rotating the brass wheel.

Note: It is not necessary to rotate the lever, only the wheel.

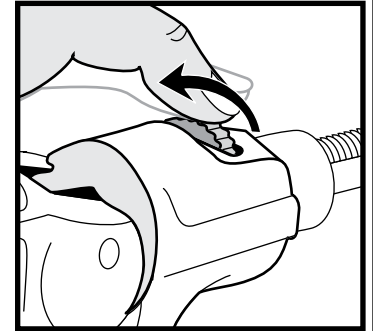

10 **INSTALL TRAY END CAP.**

- Lift the tab upward and push the cap into place.
- Release the tab after the cap is fully engaged to the tray end.
- Make sure the cap is engaged.

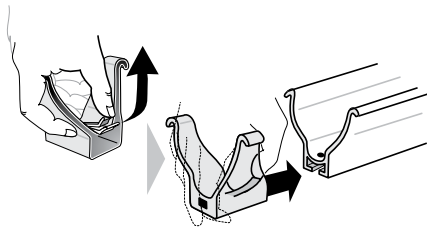

11 **Load your bike.**

Set the bicycle forks vertically onto the skewer.

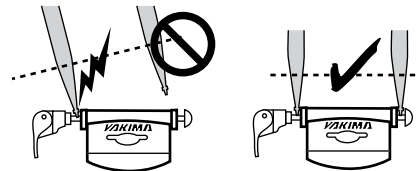

**Prevent damage to
your forks!**



Use extra caution when installing, or removing bikes with CARBON FIBER FORKS. Fork tips can crack, or bend if bike is not loaded vertically.

12

Rotate the brass wheel to move the lever housing closer to the forks...

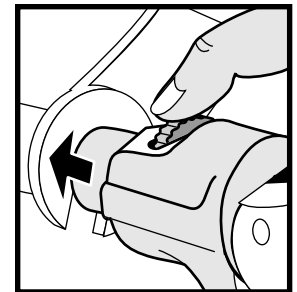

13 CLOSE THE LEVER.
It should close with firm resistance against the forks.

If lever cannot close completely, loosen the wheel and repeat.

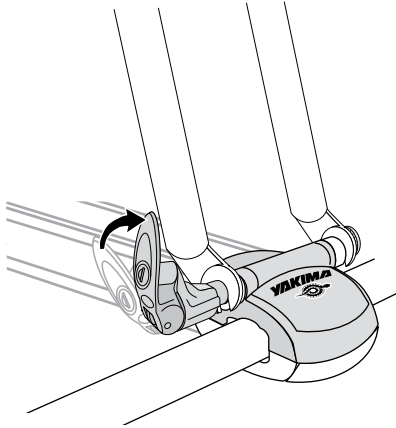

If lever closes too easily, tighten the wheel and repeat.



TEST YOUR INSTALLATION!
If forks can move in the mount, open the lever and tighten the wheel again.

14 LOCK THE COPPERHEAD.

If you have purchased a lock, follow lock core instructions to install the lock.

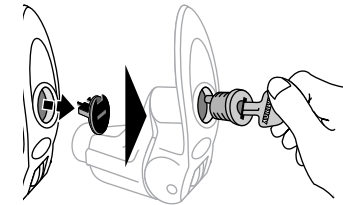

15 SECURE THE REAR WHEEL.

Pull the strap through wheel spokes.

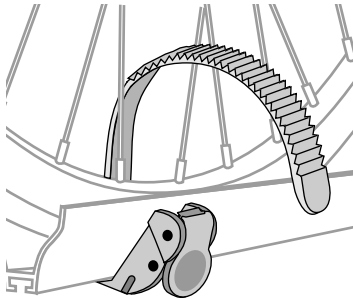

Insert the strap end behind the red button.

Tighten strap by lifting the red tab up.

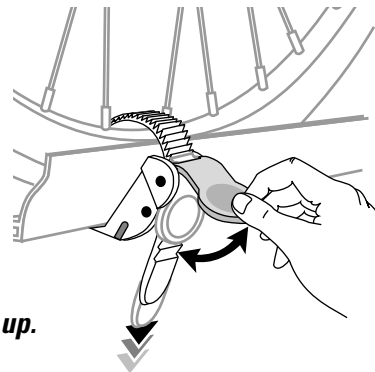

Check your wheel and tighten the strap if necessary.

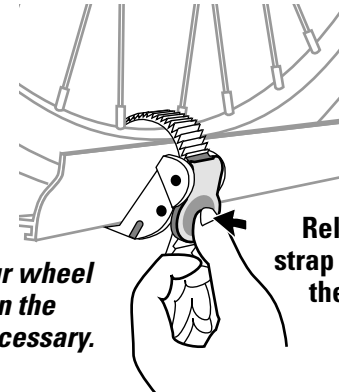

Release the strap by pushing the button.

16 
TEST THE STABILITY OF THE INSTALLATION BY TUGGING ON FORK LEG.

If forks move out of the skewer —
Open lever and tighten the brass wheel slightly. You may need to loosen or tighten the brass wheel so that lever closes firmly with resistance.

If pod can slide —
Remove the skewer and pod cover, and tighten the screws. Always replace the pod cover.

If the wheel is loose in the tray —
Pull down on the strap end. Some bike wheels may be too narrow to allow a tight fit. Slide the strap in the tray until it rests against the rim.

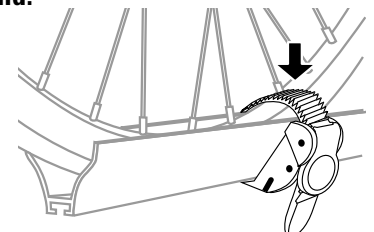



RABATTE LE LEVIER DE L'AXE EN EMPLOYANT UN MAXIMUM DE FORCE À L'OPÉRATION 12. VÉRIFIER LA SOLIDITÉ DU MONTAGE!

FR

Assembler le bloc de fixation de la fourche; fixer le profilé.

1

DÉPOSER LE PROFILÉ SUR LES BARRES TRANSVERSALES.

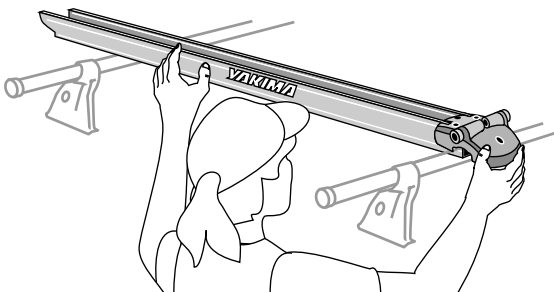

2

Assembler les deux moitiés du bloc de fixation de la fourche sur la barre transversale, mais sans les serrer.

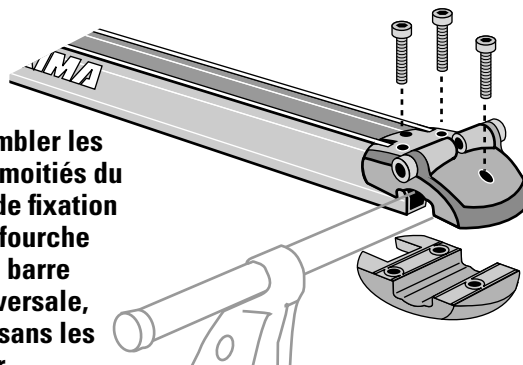

3

Poser le collier voulu.

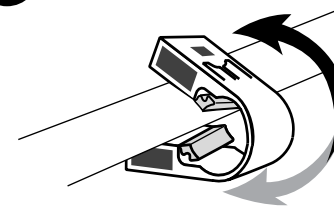

BARRES RONDES

Si vos barres transversales sont carrées, les instructions concernant les colliers SnapAround se trouvent à la dernière page.

4

Glisser la tête du boulon dans la fente du profilé.

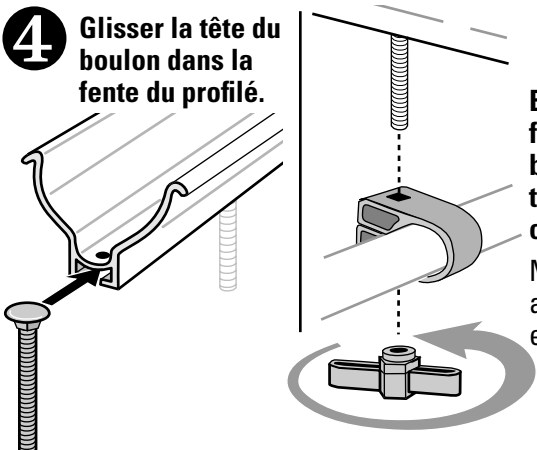

Engager le filetage du boulon dans le trou carré du collier.

Mettre l'écrou à ailettes en place et le serrer.

5

ENGAGER LA SANGLE DE ROUE SUR LE PROFILÉ.

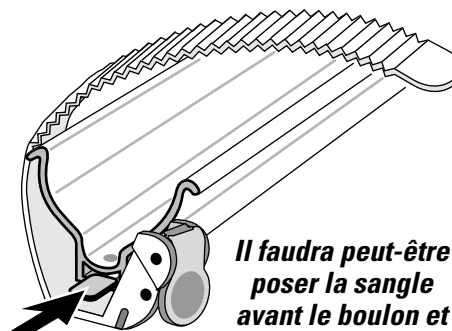

Il faudra peut-être poser la sangle avant le boulon et l'écrou à ailettes.

6

Serrer les vis à l'aide de la clé hexagonale de 5 mm fournie.

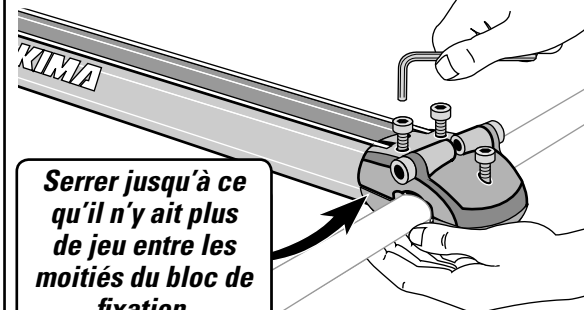

Serrer jusqu'à ce qu'il n'y ait plus de jeu entre les moitiés du bloc de fixation.

7

Poser le couvercle du bloc de fixation.

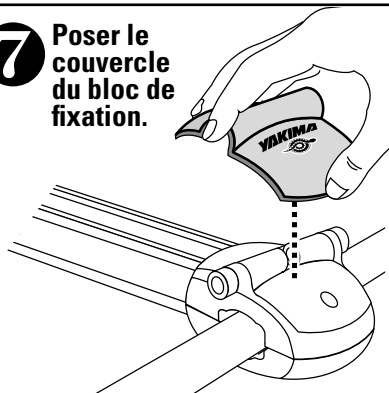

Le couvercle du bloc de fixation doit obligatoirement être en place pour assurer la sécurité du porte-vélo.

8

SÉPARER L'AXE DU LEVIER À SERRAGE RAPIDE.

Après avoir relevé le levier, tourner la molette en laiton pour libérer l'axe.

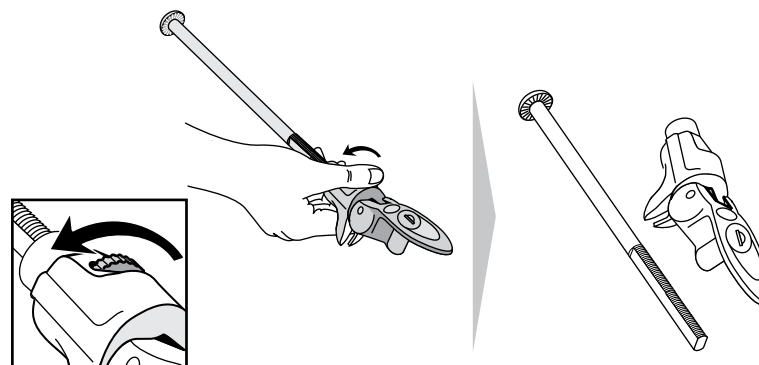

9

Insérer l'axe tout en appuyant sur le couvercle du bloc de fixation.

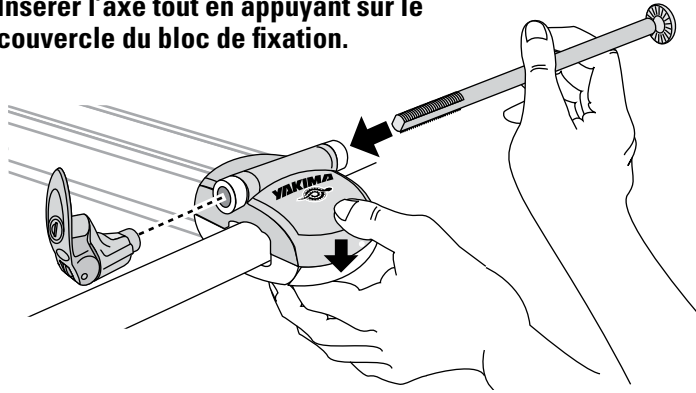

On peut poser l'axe dans un sens ou dans l'autre ; tenir compte de l'accès à la serrure.

POSER LE LEVIER À SERRAGE RAPIDE SUR L'AXE.

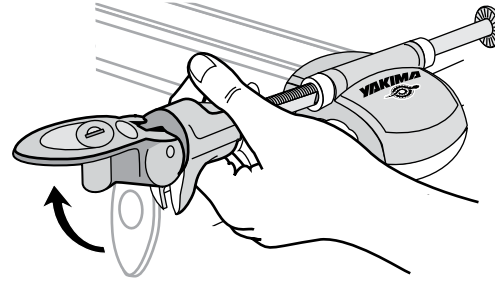

Remarque : il n'est pas nécessaire de tourner le levier, seulement la molette

- **RELEVER** le levier pour avoir accès à la molette de réglage en laiton.
- **Visser** sur l'axe en tournant la molette en laiton.

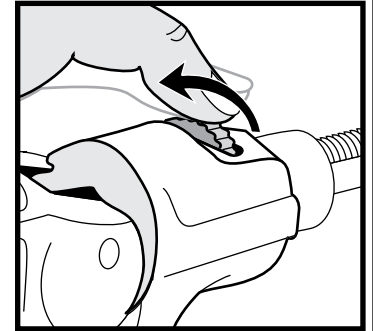

10 POSER LA GARNITURE D'EXTRÉMITÉ DU PROFILÉ.

- Relever la patte et enfoncer la garniture en place.
- Relâcher la patte une fois la garniture complètement enfoncée.
- Vérifier que la garniture est bien fixée.

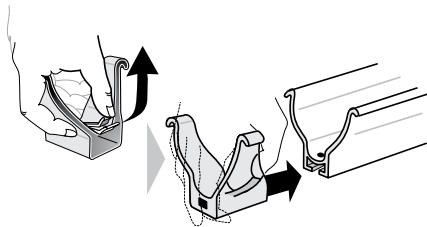

11 Charger le vélo:

Engager la fourche du vélo verticalement sur l'axe à serrage rapide.

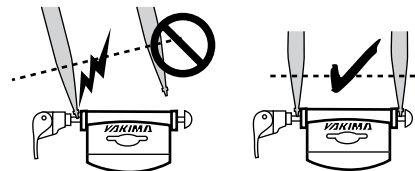

Attention de ne pas endommager la fourche!



Faire particulièrement attention quand on charge ou décharge des vélos À FOURCHE EN FIBRE DE CARBONE. Les pattes de la fourche pourraient casser ou plier si le vélo n'est pas chargé verticalement.

12

Tourner la molette en laiton pour rapprocher le boîtier de la fourche...

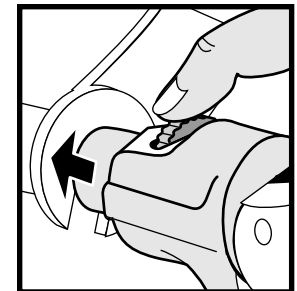

13 **RABATTRE LE LEVIER.**
Il devrait de fermer avec une bonne résistance contre la fourche.

Si le levier ne se rabat pas complètement, desserrer la molette et recommencer.

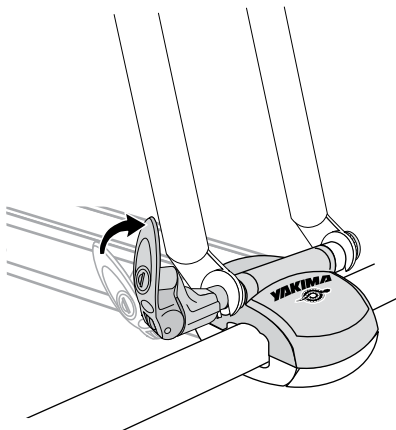

Si le levier se rabat trop facilement, serrer la molette et recommencer.



VÉRIFIER LA SOLIDITÉ DU MONTAGE!

Si la fourche a du jeu, ouvrir le levier et serrer la molette davantage.

14 **VERROUILLER LE PORTE-VÉLO.**

Si l'on a acheté une serrure, la poser en suivant les instructions qui l'accompagnent.

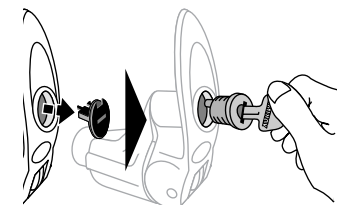

15 **FIXER LA ROUE ARRIÈRE.**

Passer la sangle entre les rayons de la roue.

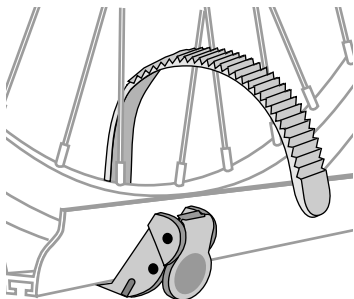

Glisser le bout de la sangle derrière le bouton rouge.

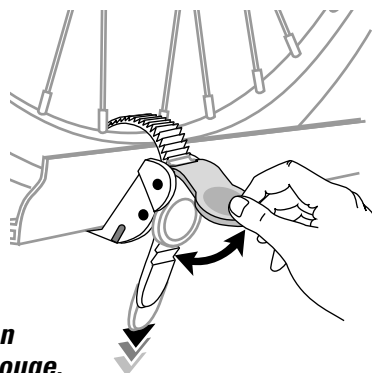

Serrer la sangle en relevant la patte rouge.

Vérifier le positionnement de la roue et resserrer la sangle au besoin.

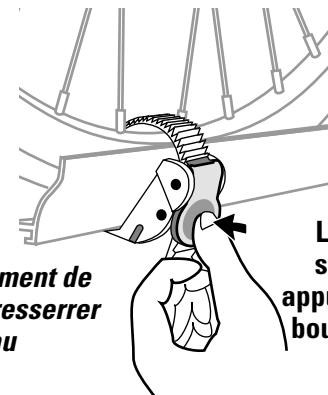

Libérer la sangle en appuyant sur le bouton rouge.

16 **VÉRIFIER LA SOLIDITÉ DU MONTAGE EN SECOUANT UN DES BRAS DE FOURCHE.**



Si la fourche se libère de l'axe à serrage rapide:
Ouvrir le levier et serrer la molette légèrement.
LE LEVIER doit se fermer avec une bonne résistance contre la fourche.

Si le bloc de fixation glisse:
Enlever l'axe et le couvercle du bloc de fixation et serrer les vis.
Il faut toujours remettre le couvercle du bloc de fixation en place.

Si la roue arrière a du jeu dans le profilé:
Serrer la sangle.
Certaines roues de vélo sont trop étroites pour être complètement immobilisées. Faire glisser la sangle sur le profilé jusqu'à ce qu'elle porte contre la jante.

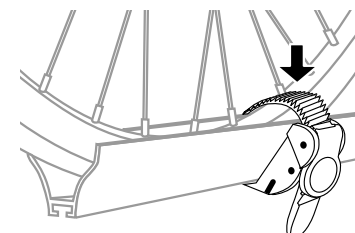



USE FUERZA EXTREMA AL AJUSTAR LA PALANCA EN EL PASO 12. COMPRUEBE LA INSTALACIÓN!

ES

Instale el portabroqueta; asegure el riel para ruedas.

1 **COLOQUE EL RIEL PARA RUEDAS SOBRE LOS TRAVESAÑOS.**

2 Monte las dos mitades del portabroqueta flojas sobre el travesaño.

3 Coloque Snap Around.

TRAVESAÑOS REDONDOS

Si tiene travesaños cuadrados, las instrucciones para SnapAround están en la última página.

4 Inserte la cabeza del tornillo en la ranura del riel.

Inserte el tornillo a través del agujero cuadrado de la escuadra. Coloque la tuerca hexagonal y ajuste.

5 DESLICE LA CORREA PARA LA RUEDA DENTRO DEL RIEL.

Quizás haya que instalar la correa antes que el tornillo y la tuerca.

6 Use la llave hexagonal de 5mm proporcionada para ajustar los tornillos.

Apriete hasta que no haya más separación.

7 Vuelva a colocar la tapa del portabroqueta.

 **La tapa debe estar siempre puesta para seguridad de funcionamiento del portabicicletas.**

8 **SEPARA LA BROQUETA DE LA PALANCA DE DESMONTAJE RÁPIDO.**

Mientras mantiene la palanca extendida, rote la rueda de metal para retirar la broqueta.

9

Inserte la broqueta al mismo tiempo que presiona la cubierta de la abrazadera.

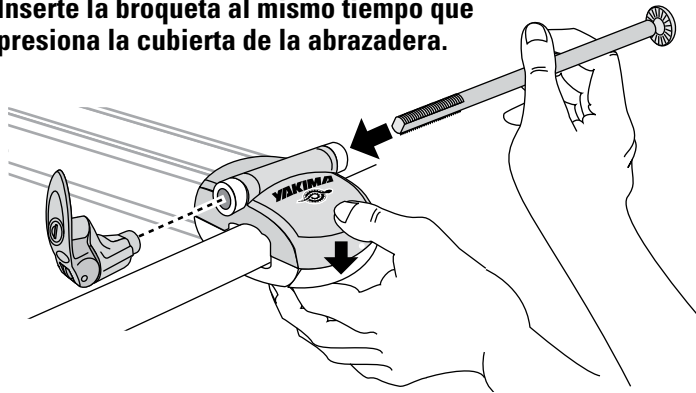

La dirección de la broqueta queda a su elección: Tenga en cuenta el acceso al mecanismo de trabado.

JUNTE LA PALANCA DE DESMONTAJE RÁPIDO CON LA BROQUETA.

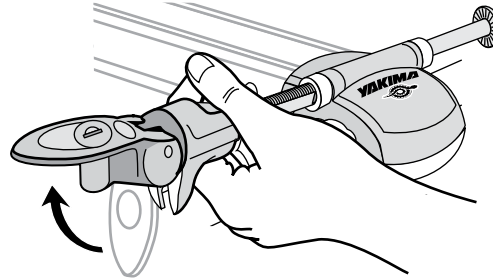

- **ABRA** la palanca para que la rueda metálica de ajuste quede accesible.
- Haga girar la rueda de metal para trabar la broqueta.

Nota: No es necesario hacer girar la palanca, sólo la rueda.

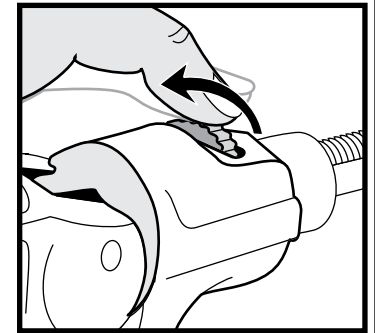

10 INSTALE EL CAPUCHÓN DEL EXTREMO DEL RIEL.

- Levante la lengüeta y coloque el capuchón en su lugar.
- Suelte la lengüeta después de bien introducido el capuchón en el extremo del riel.
- Asegúrese de que el capuchón está bien ajustado.

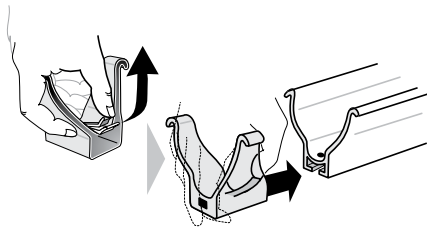

11 *Cargue la bicicleta.*

Coloque las horquillas de la bicicleta verticalmente sobre la broqueta.

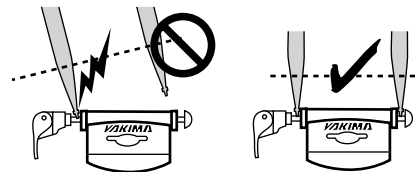

¡ Evite dañar las horquillas!



Ponga un cuidado especial al instalar o retirar las bicicletas que tienen HORQUILLAS DE FIBRA DE CARBONO. Los extremos de la horquilla se pueden agrietar o doblar si la bicicleta no se carga verticalmente.

12

Haga girar la rueda de metal para que el portapalanca quede lo más cerca posible a la horquilla...

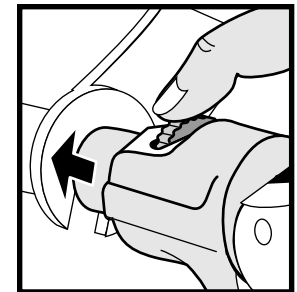

13 CIERRE LA PALANCA.
La palanca debe cerrarse ejerciendo una buena resistencia contra la horquilla.

Si la palanca no queda totalmente cerrada, afloje la rueda y repita la operación.

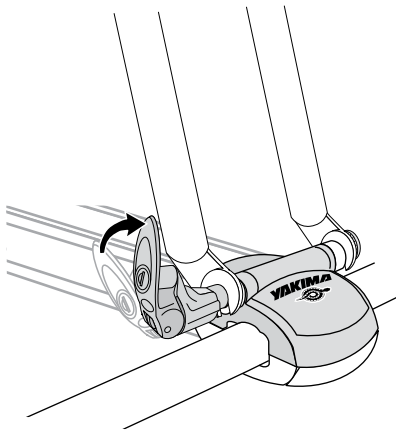

Si la palanca se cierra con demasiada facilidad, apriete la rueda y repita la operación.



¡VERIFIQUE EL MONTAJE!
Si una vez montada la horquilla aún se puede mover, abra la palanca y apriete la rueda otra vez.

14 TRABE EL COPPERHEAD.

Si compró un cerrojo, siga las instrucciones para instalarlo.

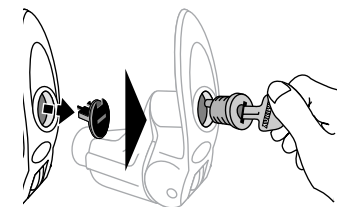

15 ASEGURE LA RUEDA TRASERA.

Pase la correa entre los rayos de la rueda.

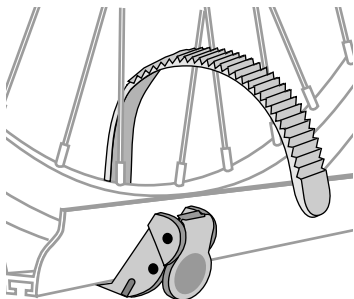

Inserte el extremo de la correa detrás del botón rojo.

Ajuste la correa levantando la lengüeta roja.

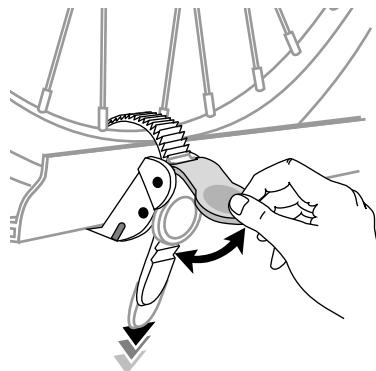

Verifique la rueda y ajuste la correa si es necesario.

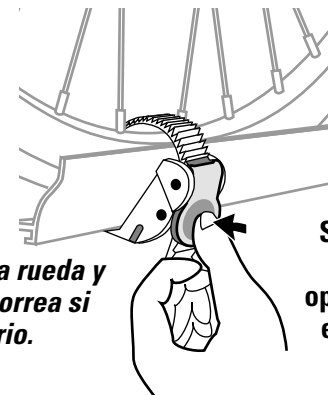

Suelte la correa oprimiendo el botón.

16



COMPRUEBE LA ESTABILIDAD DE LA INSTALACIÓN SACUDIENDO LAS HORQUILLAS.



Si las horquillas se salen de la broqueta —
Abra la palanca y gire ligeramente la rueda de bronce.
LA PALANCA debe cerrar con firme resistencia contra la horquillas.

Si el portabroqueta gira —
Saque la broqueta y la tapa y ajuste los tornillos.
Siempre vuelva a colocar la tapa.

Si la rueda queda floja en el riel —
Tire hacia abajo de los extremos de la correa.
Algunas ruedas pueden ser muy finas para ajustar bien. Deslice la correa en el riel hasta que se apoye bien en la llanta.

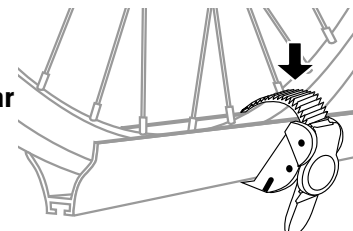

SNAPAROUNDS...



If you have square bars, loosen the tabs by bending them repeatedly.

Si vos BARRES TRANSVERSALES SONT CARRÉES, assouplir les cales en les pliant plusieurs fois.

Si tiene TRAVESAÑOS CUADRADOS, afloje las orejetas doblándolas varias veces.

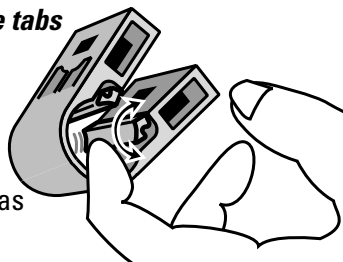

Remove the tabs with scissors or pliers.

Enlever les cales avec des ciseaux ou des pinces.

Quite las orejetas con tijeras o pinzas.

Continue to step 3 of accessory instructions..

Passer à l'opération 3 des instructions accompagnant l'accessoire...

Continúe al Paso 3 de las instrucciones para accesorios...

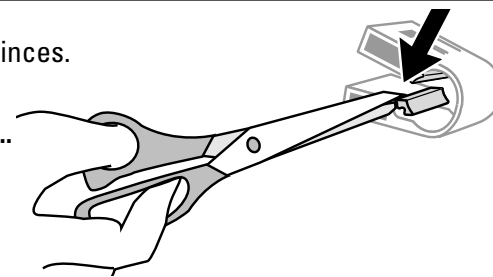

US

MAINTENANCE: Use non-water soluble lubricant on bolts. Use a soft cloth with water and mild detergent to clean plastic parts. Not recommended for use with drive through car washes.

WARNING

Attachment hardware can loosen over time. Check before each use, and tighten if necessary. Failure to perform safety checks can result in property damage, personal injury, or death.

TECHNICAL ASSISTANCE OR REPLACEMENT PARTS:

Contact your dealer or call (888) 925-4621

*Monday through Friday
7:00 am to 5:00 pm PST*



This product is covered by YAKIMA's "Love It Till You Leave It" Limited Lifetime Warranty

To obtain a copy of this warranty, go online to www.yakima.com or email us at yakwarranty@yakima.com or call (888) 925-4621

FR

ENTRETIEN: Appliquer un lubrifiant non soluble à l'eau sur les boulons. Nettoyer les pièces en plastique avec un chiffon doux et de l'eau savonneuse. Il est déconseillé de passer dans un lave-auto automatique quand le porte-bagages est en place.

AVERTISSEMENT

Les dispositifs de fixation peuvent se desserrer à la longue. Les inspecter avant chaque utilisation et les resserrer au besoin. Si l'on n'effectue pas les vérifications de sécurité avant de prendre la route, on risque de provoquer des dommages, des blessures ou même la mort.

RENSEIGNEMENTS TECHNIQUES OU PIÈCES DE RECHANGE:

prière de contacter votre dépositaire ou appelez-nous au (888) 925-4621 du lundi au vendredi, entre 7 heures et 17 heures, heure du Pacifique.



Ce produit est couvert par la garantie limitée « Tant que durera notre hist. Pour se procurer une copie de cette garantie, aller en ligne à www.yakima.com <<http://www.yakima.com/>>, ou nous envoyer un courriel à yakwarranty@yakima.com <<mailto:yakwarranty@yakima.com>> ou appeler au (888) 925-4621

ES

MANTENIMIENTO: Use lubricante no soluble en agua en los cerrojos. Use un paño blando con agua y detergente suave para limpiar las partes de plástico. No se recomienda utilizar en lavaderos automáticos de vehículos.

ADVERTENCIA

Las uniones y piezas de montaje pueden aflojarse con el tiempo. Verifique antes de cada uso y ajuste si es necesario. Si no verifica la seguridad podrían producirse daños a la propiedad, heridas corporales o muerte.

SI NECESITA MÁS ASISTENCIA TÉCNICA O REPUESTOS:

Comuníquese con su concesionario o llámenos al (888) 925-4621 de lunes a viernes de 7:00 am a 5:00 pm, hora del Pacífico



Este producto está cubierto por la garantía limitada a vida "mientras dure el romance" de YAKIMA. Para obtener una copia de esta garantía, visítenos en www.yakima.com, envíenos un correo electrónico a yakwarranty@yakima.com o llámenos al (888) 925-4621

KEEP THESE INSTRUCTIONS!

CONSERVER CES INSTRUCTIONS!

¡CONSERVE ESTAS INSTRUCCIONES!