

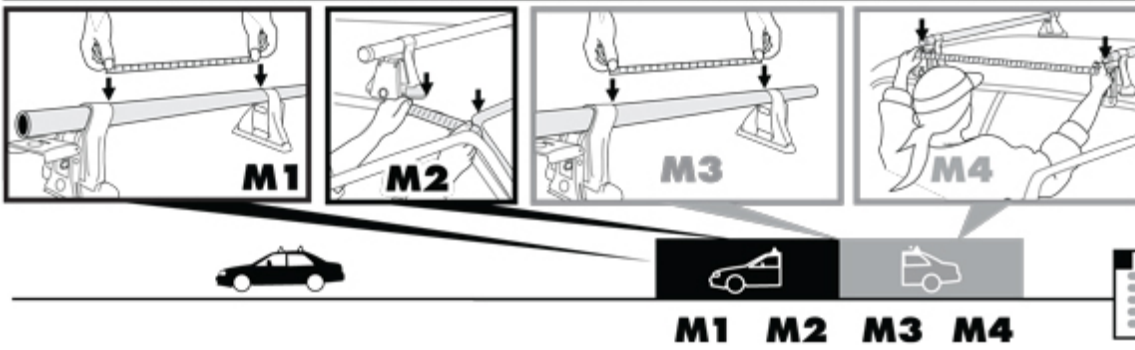

CLIP NUMBER:
LE NUMÉRO DU CROCHET:
EL NÚMERO DE CLIP:

PAD LETTER:
LA LETTERA DU PATIN:
LA LETRA DE ALMOHADILLA:

Go to Yakima.com if your vehicle doesn't appear here • Vaya a Yakima.com si su vehículo no aparece aquí • Allez à Yakima.com si votre véhicule n'apparaît pas ici



Look at the notes that apply to your vehicle
Consultez les notes qui concernent votre véhicule.
Lea la información que se refiere a su vehículo

Q83

ACURA

RSX	02-06	Q83-A	38 1/2"	5"	Q83-A	38 1/8"	14"	82,112,114,161
RSX WITH Q STRETCH KIT	02-06	Q83-A	38 1/2"	5"	Q83-A	38 1/8"	28"	54,82,102,103,104,114,153,161,187,197
TSX	04-08	Q5-A	40 7/8"	8"	Q83-A	40 1/2"	32"	31,54,82,114,139,197

AUDI

A8	4dr	04-10	Q83-A	43"	6"	Q83-A	43 1/4"	30"	54,61,82,114,161,187,191,197
S8		07-10 Naked Roof	Q83-A	43"	6"	Q83-A	43 1/4"	30"	54,61,82,114,132,161,187,191,197

CHRYSLER

Sebring	4dr	07-10 Naked Roof	Q83-A	43"	8"	Q116-A	43"	32"	54,82,114,161,180,191,197
---------	-----	------------------	-------	-----	----	--------	-----	-----	---------------------------

DODGE

Charger		06-12	Q99-E	43 1/4"	8"	Q83-A	44 1/8"	32"	54,82,114,161,191,197
---------	--	-------	-------	---------	----	-------	---------	-----	-----------------------

FORD

Escape		08-12 Naked Roof	Q10-A	43"	7"	Q83-A	41 1/2"	32"	63,82,114,132,161,180,191,197
Escape		01-07 Naked Roof	Q10-A	42 1/2"	7"	Q83-A	41"	32"	82,132,180,191,197



CLIP NUMBER:
LE NUMÉRO DU CROCHET:
EL NÚMERO DE CLIP:

PAD LETTER:
LA LETTERA DU PATIN:
LA LETRA DE ALMOHADILLA:

Go to Yakima.com if your vehicle doesn't appear here • Vaya a Yakima.com si su vehículo no aparece aquí • Allez à Yakima.com si votre véhicule n'apparaît pas ici

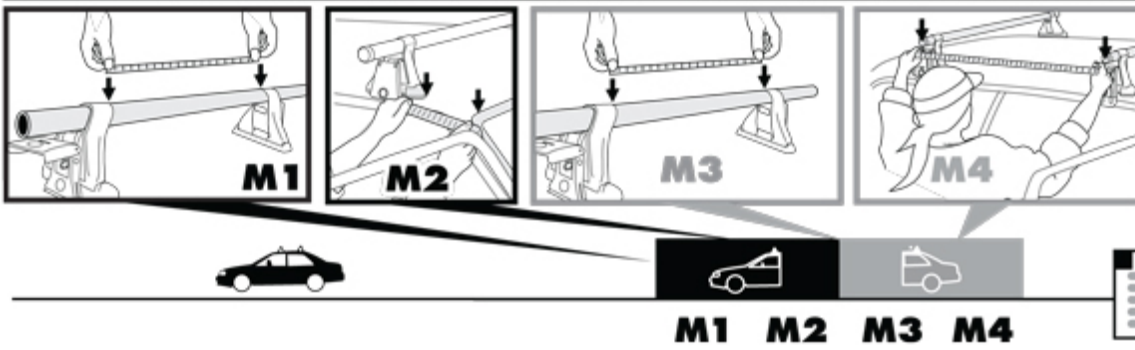

Look at the notes that apply to your vehicle
Consultez les notes qui concernent votre véhicule.
Lea la información que se refiere a su vehículo

Q83

HONDA

Accord	4dr	03-07	Q6-A 41"	8"	Q83-A 41 1/8"	32"	31,54,82,114,139,197
CR-Z		11-11 Naked Roof	Q5-A 37 1/8"	7"	Q83-A 36 1/8"	18"	82,84,101,105,114,140,161,180,187

HYUNDAI

Azera		06-11 Naked Roof	Q5-A 42"	13"	Q83-A 41 3/4"	18"	31,54,82,84,95,114,180,187
Elantra	4dr	11-12 Naked Roof	Q83-A 43 7/8"	6"	Q83-A 43 7/8"	32"	54,82,114,161,180,197
Santa Fe		07-12 Factory Rack	Q83-A 42 3/4"	13"	Q83-A 42 3/4"	32"	54,82,114,124,132,144,161,180,191,197
Santa Fe		07-12 Naked Roof	Q83-A 42 3/4"	13"	Q83-A 42 3/4"	32"	54,82,114,132,144,161,180,191,197
Sonata/Sonata Hybrid		11-12 Naked Roof	Q83-A 42"	13"	Q83-A 42 1/4"	24"	54,55,82,102,103,104,114,161,180,187,197

INFINITI

Q45		97-00	Q83-A 40 1/8"	6"	Q34-A 38 3/4"	30"	54,82,114,161,187,191,197
-----	--	-------	------------------	----	------------------	-----	---------------------------

ISUZU

Axiom		02-04 Factory Rack	Q83-A 43 5/8"	11"	Q83-A 41 3/4"	32"	82,114,132,161,191
Axiom		02-04 Naked Roof	Q83-A 43 5/8"	11"	Q83-A 41 3/4"	32"	82,114,132,161,191,197



CLIP NUMBER:
LE NUMÉRO DU CROCHET:
EL NÚMERO DE CLIP:

PAD LETTER:
LA LETTERA DU PATIN:
LA LETRA DE ALMOHADILLA:

Go to Yakima.com if your vehicle doesn't appear here • Vaya a Yakima.com si su vehículo no aparece aquí • Allez à Yakima.com si votre véhicule n'apparaît pas ici

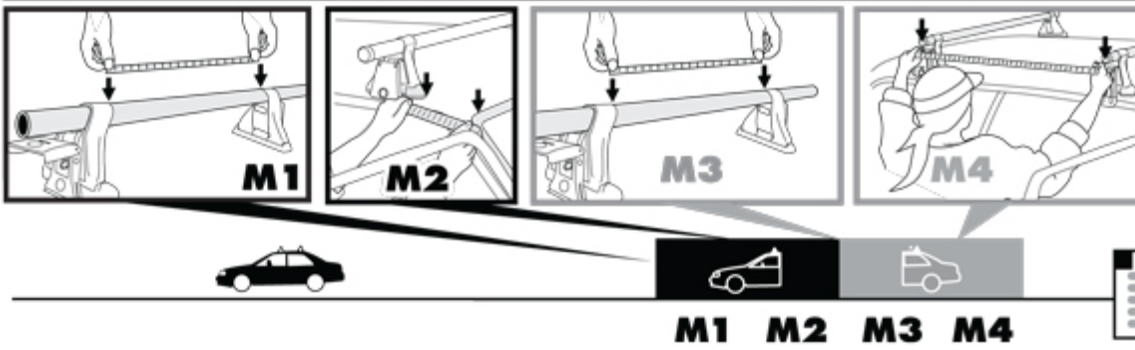

Look at the notes that apply to your vehicle
Consultez les notes qui concernent votre véhicule.
Lea la información que se refiere a su vehículo

Q83

JEEP

Patriot	07-11	Factory Rack	Q83-A	45 3/8"	9"			54,82,114,132,161,191
Patriot	07-11	Factory Rack	Q83-A	45 3/8"	9"			54,82,114,132,161,191,197
Patriot	07-11	Factory Rack	Q83-A	45 3/8"	9"	Q83-A	44 3/4"	32" 54,82,114,132,161,191,197

KIA

Magentis	4dr (Canada)	06.5-10	Naked Roof	Q83-A	41 3/8"	9"	Q131-E	41 1/2"	32"	54,61,82,114,161,191,197
Optima/Optima Hybrid		06.5-10		Q83-A	41 3/8"	9"	Q131-E	41 1/2"	32"	31,54,82,114,139,197
Rio5/Rio 5-door		12-12		Q83-A	41 1/4"	10 1/2"	Q127-A	41 1/4"	26 1/2"	31,82,102,103,104,132,144,157,180,187,197
Rondo		07-09	Factory Flush Siderails	Q83-A	41 1/2"	13"	Q83-A	41"	32"	54,61,82,114,124,132,144,161,191
Rondo		07-09	Naked Roof	Q83-A	41 1/2"	13"	Q83-A	41"	32"	54,61,82,114,132,144,161,191,197
Sephia	4dr	98-01		Q83-A	37 1/4"	6"	Q83-A	36 3/8"	27"	82,102,103,104,114,161,187,197
Spectra	4dr	02-04		Q83-A	37 1/4"	6"	Q83-A	36 3/8"	27"	82,102,103,104,114,161,187,197
Spectra	5dr	00-04		Q83-A	37 1/4"	6"	Q83-A	36 3/8"	25"	82,102,103,104,114,132,161,187,197
Spectra	5dr	00-04		Q83-A	37 1/4"	6"	Q83-A	36 1/2"	32"	82,114,132,161,191,197

WITH Q STRETCH KIT



CLIP NUMBER:
LE NUMÉRO DU CROCHET:
EL NÚMERO DE CLIP:

PAD LETTER:
LA LETTERA DU PATIN:
LA LETRA DE ALMOHADILLA:

Go to Yakima.com if your vehicle doesn't appear here • Vaya a Yakima.com si su vehículo no aparece aquí • Allez à Yakima.com si votre véhicule n'apparaît pas ici

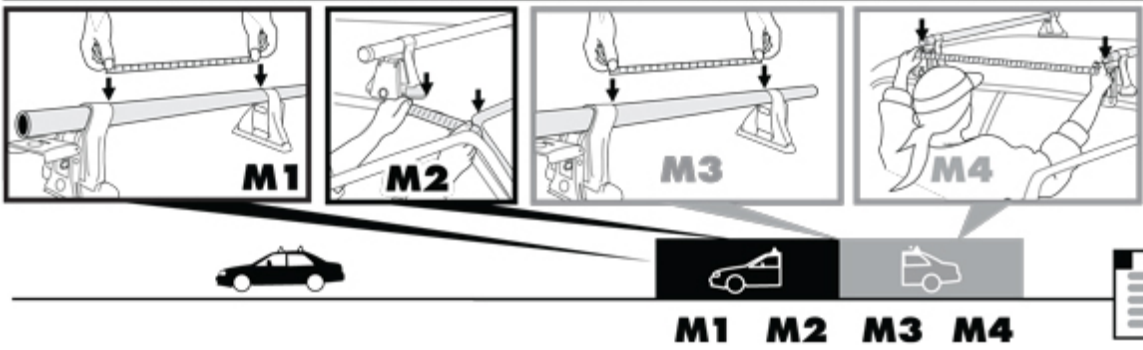

Look at the notes that apply to your vehicle
Consultez les notes qui concernent votre véhicule.
Lea la información que se refiere a su vehículo

Q83

LEXUS

CT	11-11 Naked Roof	Q83-A 37 3/8"	8"	Q6-A 38 5/8"	32"	82,112,114,132,161,180,191,197
----	------------------	------------------	----	-----------------	-----	--------------------------------

MAZDA

6	4dr	09-10 Naked Roof	Q83-A 40 5/8"	9"	Q116-A 39 7/8"	25"	54,81,102,103,104,161,180,191,197
626	4dr	98-02	Q83-A 40 5/8"	6"	Q83-A 40 3/8"	30"	54,82,114,161,187,191,197
Tribute/Tribute Hybrid		08-11 Naked Roof	Q10-A 43"	7"	Q83-A 41 1/2"	32"	63,82,114,132,161,180,191,197

MERCEDES

C-Class	2dr	02-05	Q39-A 38 3/4"	8"	Q83-A 37 7/8"	24"	54,82,102,103,104,114,156,161,187,197
---------	-----	-------	------------------	----	------------------	-----	---------------------------------------

MERCURY

Mariner/Mariner Hybrid		05-11 Naked Roof	Q10-A 42 1/2"	7"	Q83-A 41"	32"	82,132,180,191,197
------------------------	--	------------------	------------------	----	--------------	-----	--------------------

MITSUBISHI

Galant		04-11 Naked Roof	Q102-A 43 1/4"	8"	Q83-A 41 1/4"	30"	31,54,82,114,139,187,197
Lancer		02-07	Q102-A 41 3/8"	5"	Q83-A 38 1/4"	32"	31,82,114,139,144,197
Lancer Evo		03-06	Q102-A 41 3/8"	5"	Q83-A 38 1/4"	32"	31,82,114,139,144,197
Lancer Evo		08-11 Naked Roof	Q5-A		Q83-A		



CLIP NUMBER:
LE NUMÉRO DU CROCHET:
EL NÚMERO DE CLIP:

PAD LETTER:
LA LETTERA DU PATIN:
LA LETRA DE ALMOHADILLA:

Go to Yakima.com if your vehicle doesn't appear here • Vaya a Yakima.com si su vehículo no aparece aquí • Allez à Yakima.com si votre véhicule n'apparaît pas ici

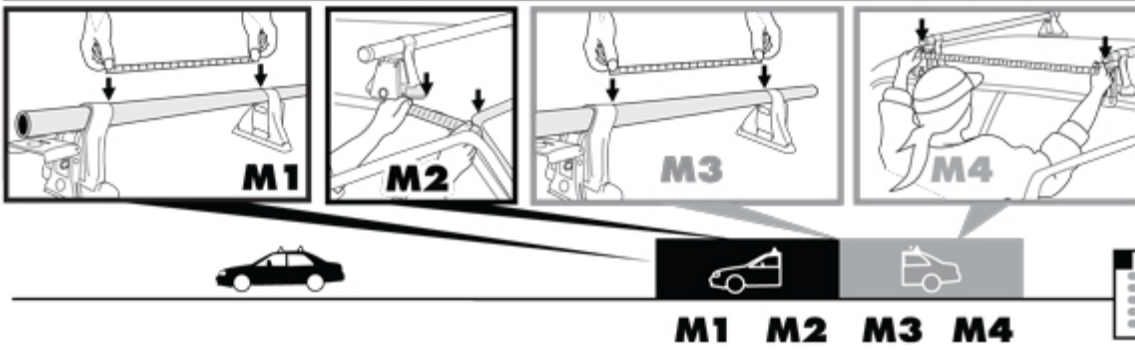

Look at the notes that apply to your vehicle
Consultez les notes qui concernent votre véhicule.
Lea la información que se refiere a su vehículo

Q83

			41"	10"	39 1/2"	28 1/2"	102,103,104,114,157,161,180,187,197
Montero Sport	97-02 Factory Rack	Q83-A	Q83-A				
		40 5/8"	6"	40 5/8"	36"		82,114,124,132,161,191
Montero Sport	97-02 Naked Roof	Q83-A	Q83-A				
		40 5/8"	6"	40 5/8"	36"		82,114,132,161,191,197

PONTIAC

Vibe	09-10 Factory Rack	Q83-A	Q34-A				
		41 1/4"	13"	41 5/8"	30"		54,82,114,124,132,144,161,180,187,191
Vibe	03-08 Factory Rack	Q83-A	Small Claws				
		40 3/8"	8"		53"		54,82,114,132,144,161,191,195,197
Vibe	03-08 Factory Rack	Q83-A					
		40 3/8"	8"		53"		54,82,114,132,144,161,191
Vibe	09-10 Naked Roof	Q83-A	Q34-A				
		41 1/4"	13"	41 5/8"	30"		54,82,114,132,144,161,180,187,191,197

SCION

tC	05-10 Naked Roof	Q99-E	Q83-A				
		42 1/2"	4"	41 7/8"	21"		82,84,101,105,112,114,161,187
xD	08-11 Naked Roof	Q8-A	Q83-A				
		39 5/8"	12"	38 1/2"	32"		31,82,114,140,180,197

SUBARU

Impreza/WRX/STI	4dr	08-11	Q83-A	Q83-A			
			41 1/8"	10"	39 1/4"	32"	82,114,161,180,191,197
Impreza/WRX/STI	4dr (Latin America)	08-11 Naked Roof	Q83-A	Q83-A			
			41 1/8"	10"	39 1/4"	32"	82,114,161,180,191,197
Impreza/WRX/STI/O utback Sport	5dr	08-11	Q83-A	Q83-A			



CLIP NUMBER:
LE NUMÉRO DU CROCHET:
EL NÚMERO DE CLIP:

PAD LETTER:
LA LETTERA DU PATIN:
LA LETRA DE ALMOHADILLA:

Go to Yakima.com if your vehicle doesn't appear here • Vaya a Yakima.com si su vehículo no aparece aquí • Allez à Yakima.com si votre véhicule n'apparaît pas ici

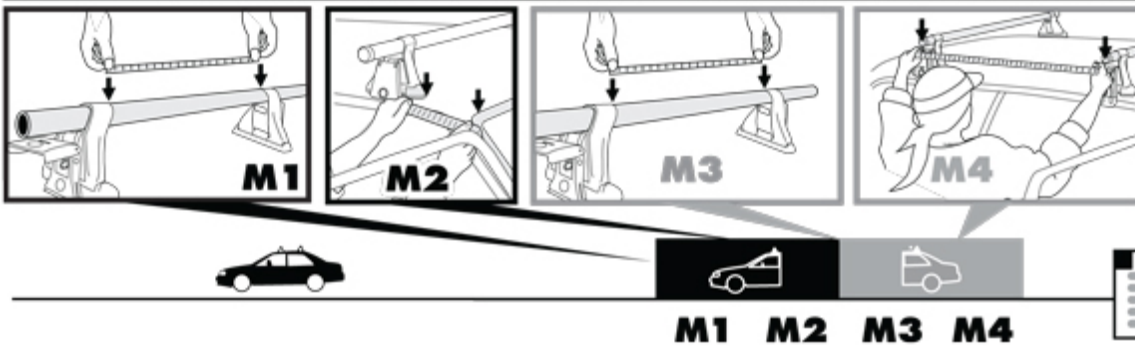

Look at the notes that apply to your vehicle
Consultez les notes qui concernent votre véhicule.
Lea la información que se refiere a su vehículo

Q83

			M1	M2	M3	M4	
Impreza/WRX/STI/O 5dr utback Sport	08-11	Naked Roof	41 1/8"	10"	39 1/4"	30"	82,114,132,144,161,180,187,191,197
			10"	40 3/8"	39 1/4"	30"	82,114,132,161,180,187,191,197
Outback Sport	08-11	Naked Roof	41 1/8"	10"	39 1/4"	30"	82,114,132,144,161,180,187,191,197

SUZUKI

Aerio	4dr	02-07	Q83-A	39 7/8"	7"	39 7/8"	32"	82,114,161,191,197
Aerio SX	Wagon	02-06	Q83-A	39 7/8"	8"	39 1/2"	31"	82,114,132,144,161,191,197
Verona		04-06	Q83-A	39 3/4"	10"	39 3/8"	30"	54,82,114,161,187,191,197

TOYOTA

Corolla	4dr	09-11	Q5-A	41 1/4"	5"	40 5/8"	32"	82,114,161,180,191,197
Matrix		03-08	Q83-A	40 3/8"	8"	39 5/8"	32"	54,82,114,140,144,161,191,197
Matrix		09-09 Fits Over Factory Racks	Q83-A	41 1/4"	13"	41 5/8"	30"	54,82,114,124,132,144,161,180,187,191
Matrix		09-09 Naked Roof	Q83-A	41 1/4"	13"	41 5/8"	30"	54,82,114,132,144,161,180,187,191,197
Matrix	(Canada)	03-08	Q83-A	40 3/8"	8"	39 5/8"	32"	54,82,114,140,144,161,191,197
RAV4	4dr	06-11 Naked Roof	Q83-A	42 3/8"	16"	41 5/8"	32"	55,82,114,132,161,180,191,197
RAV4 Sport		06-11 Naked Roof	Q83-A	42 3/8"	16"	41 5/8"	32"	55,82,114,132,161,180,191,197
Venza		09-11 Fits Over Factory Racks	Q83-A					

CLIP NUMBER:
LE NUMÉRO DU CROCHET:
EL NÚMERO DE CLIP:

PAD LETTER:
LA LETTERA DU PATIN:
LA LETRA DE ALMOHADILLA:

Go to Yakima.com if your vehicle doesn't appear here • Vaya a Yakima.com si su vehículo no aparece aquí • Allez à Yakima.com si votre véhicule n'apparaît pas ici

M1 **M2** **M3** **M4**

Look at the notes that apply to your vehicle
Consultez les notes qui concernent votre véhicule.
Lea la información que se refiere a su vehículo

Q83

Vehicle	Year	Roof Type	Clip	Pad	Dimensions	Weight	
Venza	09-11	Naked Roof	Q83-A	Q83-A	45" 8" 45" 33"	55,82,114,132,161,180,191,197	
			45"	8"	45"	33"	55,82,112,114,132,161,180,191,197

VOLKSWAGEN

Passat	Wagon	98-05	Factory Rack	Q83-A	Q83-A	39" 9" 39" 32"	54,82,114,132,144,161,191
Tiguan		09-12	Naked Roof	Q83-A	Q116-A	43 5/8" 11" 41 1/2" 32"	82,114,132,180,197

Fit Notes

- 31** Maximum allowable weight load is 100 lbs. Charge maximale : 45 kg (100 lb). La carga máxima permitida es 100 libras (45 kg).
- 54** When open, sunroof may interfere with some accessories. S'il est ouvert, le panneau de toit ouvrant peut entrer en contact avec certains accessoires. Cuando está abierto, el techo corredizo puede interferir con ciertos accesorios.
- 55** Caution! Proper tower balance and tower placement is critical for this installation. Be sure that racks remain centered on the vehicle throughout installation. Pay close attention to the gold slider positions and increase adjustment post in 1/2 or 1/4 increments; as necessary. Alternate between towers until the gold sliders are at equal levels in relation to the hash marks on the towers and the cam covers close with firm and equal resistance. Attention! La tour doit être en parfait équilibre pour cette installation. Soyez attentif à la position de la molette dorée et ajustez par petits incréments, en alternant entre les tours jusqu'à ce que les molettes soient à même niveau en relation avec les marques sur les tours. Precaución! Es crítico el balanceo apropiado de las torres para esta instalación. Ponga mucha atención a las posiciones del deslizador dorado e incremente el micro ajustador en pequeños incrementos, alternando entre torres hasta que los deslizadores estén en los mismos niveles en relación a las marcas en las torres.

<p>61 The roof, rubber/chrome door seals and/or trim may deform or be damaged under prolonged contact with any roof rack towers and/or clips. Do not over-tighten or overload the rack. Remove rack when not in use.</p>	<p>Le toit, à la longue, les joints et garnitures en caoutchouc ou chromés de portières peuvent se déformer ou s'endommager au contact de tout crochet ou pied de porte-bagages. Ne pas trop serrer le porte-bagages et ne pas le surcharger. Démontez le porte-bagages quand il ne sert pas.</p>	<p>El techo, los burletes y rebordes de caucho o cromo de las puertas pueden deformarse o dañarse por el contacto prolongado con las torres o clips del portaequipaje. No ajuste demasiado ni sobrecargue el portaequipaje. Quite el portaequipaje cuando no lo utilice.</p>
<p>63 For a secure fit pull down door frame seals enough to insert the clip against underside of raingutter, trim, and/or roof.</p>	<p>Pour que le montage soit solide, descendre les joints des portières suffisamment pour glisser le crochet contre le dessous de la gouttière, de la garniture ou du toit.</p>	<p>Para que el montaje sea más seguro, tire hacia debajo de los burletes del marco de puerta lo suficiente como para insertar el clip contra la superficie inferior de la canaleta, del reborde y/o del techo.</p>
<p>81 Any load extending beyond the length of the roof (except luggage boxes) must be secured to both the front and rear of the vehicle, in addition to the rack. The total weight of the racks and loads must not exceed Yakima's weight limit for that vehicle's factory rack.</p>	<p>Toute charge qui dépasse au-delà du toit (sauf une caisse de transport) doit obligatoirement être arrimée à l'avant et à l'arrière du véhicule, en plus du porte-bagage. Le poids total des porte-bagages et des charges ne doit pas dépasser la limite indiquée par Yakima pour le porte-bagage d'origine de ce véhicule.</p>	<p>Las cargas que superan el largo del techo (excepto las cajas para equipaje) deben amarrarse a las partes delantera y trasera del vehículo, así como al portaequipaje. El peso total del portaequipajes y las cargas no debe superar el peso límite de Yakima para el portaequipaje de origen del vehículo.</p>
<p>82 Any load extending beyond the length of the roof (except luggage boxes) must be secured to both the front and rear of the vehicle, in addition to the rack.</p>	<p>Toute charge qui dépasse au-delà du toit (sauf une caisse de transport) doit obligatoirement être arrimée à l'avant et à l'arrière du véhicule, en plus du porte-bagage</p>	<p>Las cargas que superan el largo del techo (excepto las cajas para equipaje) deben amarrarse a las partes delantera y trasera del vehículo, así como al portaequipaje.</p>
<p>84 SideWinder (Tandem Bike Mount) will not work due to crossbar spread limitations.</p>	<p>Le SideWinder (porte-vélo pour tandem) n'est pas compatible parce que la distance entre les barres transversales est limitée.</p>	<p>El portabicicleta SideWinder (para bicicletas en tandem) no es compatible debido a que la separación entre las barras transversales es limitada.</p>
<p>95 Maximum load is bikes, skis, and/or a BasketCase.</p>	<p>Charge maximale : des bicyclettes, des skis et/ou un panier BasketCase.</p>	<p>La carga máxima permitida son bicicletas, esquíes y/o un canasto BasketCase.</p>
<p>101 StrapThang limited to 2 surfboards. Board length limited to 8' or less on this application. Boards must be stacked - DO NOT carry side-by-side.</p>	<p>La capacité des courroies StrapThang est limitée à deux planches à voile ou de surf. Dans ce cas, la longueur des planches à voile ou de surf est limitée à 2,44 m (8 pi) ou moins. Les planches doivent être l'une sur l'autre : NE PAS les charger côte à côte.</p>	<p>Las correas StrapThang están limitadas a 2 tablas de surf solamente. Para este uso el largo de las tablas de vela o de surf se limita a 8' (2,44 m) o menos. Las tablas se deben apilar, NO cargar una al lado de la otra.</p>
<p>102 StrapThang limited to 2 surfboards. Board length limited to 10' or less on this application. Boards must be stacked - DO NOT carry side-by-side.</p>	<p>La capacité des courroies StrapThang est limitée à deux planches à voile ou de surf. Dans ce cas, la longueur des planches à voile ou de surf est limitée à 3,05 m (10 pi) ou moins. Les planches doivent être l'une sur l'autre : NE PAS les charger côte à côte.</p>	<p>Las correas StrapThang están limitadas a 2 tablas de surf solamente. Para este uso el largo de las tablas de vela o de surf se limita a 10' (3 m) o menos. Las tablas se deben apilar, NO cargar una al lado de la otra.</p>
<p>103 Due to crossbar spread limitation, Kayak Stacker is not recommended on this application.</p>	<p>Dans ce cas, les kayaks doivent être transportés à l'aide des accessoires HullRollers, LandShark, Mako ou HullRaiser.</p>	<p>Para este uso los kayaks se deben cargar sobre asientos HullRollers, LandShark, Mako o el HullRaiser.</p>
<p>104 Canoes must be 14 feet or less on this application.</p>	<p>Dans ce cas, la longueur des canots ne doit pas dépasser à 4,27 m (14 pi).</p>	<p>Para este uso las canoas deben ser de 14' (4,25 m) o menos.</p>
<p>105 Surf/Sail/Paddleboard length limited to 10' or less when using Wavehog on this application.</p>	<p>La longueur des planches de surf, des planches à voile ou des planches à bras ne doit pas dépasser 3 m (10 pi) si on utilise le WaveHog dans ce cas.</p>	<p>Cuando se utiliza el porta-tablas Wavehog, el largo de las tablas de surf, de vela o para braceo no debe exceder los 3 m (10').</p>

<p>112 The sunroof should not be opened while the rack and/or gear mounts are installed. You may remove the rack when not in use.</p>	<p>Ne pas ouvrir le toit ouvrant quand le porte-bagages est en place.</p>	<p>El techo corredizo no debe estar abierto mientras se instala el portaequipaje.</p>
<p>114 Check clips after installing. Grab each clip and try to pull them hard away from your vehicle, twice. If the clip moves after the second pull, tighten the adjustment post. If the clip still moves after the second pull, recheck your measurements between the towers and adjust if necessary. Check clip again.</p>	<p>Après le montage, vérifier les crochets. Tirer chaque crochet pour essayer de l'éloigner de la voiture, deux fois. Si le crochet bouge après la deuxième traction, serrer la vis. S'il bouge encore, vérifier la distance entre les pieds et la corriger au besoin. Vérifier de nouveau.</p>	<p>Verifique los clips después de la instalación. Agarre cada uno de los portaclips y péguete un tirón con fuerza hacia el exterior del vehículo dos veces. Si el clip se mueve después del segundo tirón, apriete el tornillo de ajuste. Si el portaclip aún se mueve después del segundo tirón, vuelva a verificar las medidas tomadas entre las torres y ajuste en caso de necesidad. Verifique el portaclip otra vez.</p>
<p>124 Factory crossbars may need to be moved or removed to enable use of Yakima accessories or Yakima racks.</p>	<p>Il faudra peut-être déplacer ou enlever les barres transversales d'origine pour pouvoir poser les accessoires ou le porte-bagage Yakima.</p>	<p>Es posible que sea necesario mover o retirar las barras transversales de origen para permitir el uso de accesorios Yakima o de portaequipajes Yakima.</p>
<p>132 Any load/mount extending beyond the rear hatch seam may cause interference.</p>	<p>Une charge ou un accessoire qui dépasserait au-delà du joint du hayon pourrait gêner.</p>	<p>Toda carga o montaje que se extienda más allá del borde de la portezuela trasera puede causar interferencia.</p>
<p>139 Loads limited to Skis, Bikes, Boats, Gear Baskets, RocketBox 15s, Rocketbox Pro 12 and SkyBox/SkyBox Pro 16s. No long loads that cannot be tied down at the ends.</p>	<p>Charge maximale : des skis, des bicyclettes, des embarcations, des paniers pour bagages, une caisse RocketBox 15s, Rocketbox Pro 12 ou SkyBox/SkyBox Pro 16s. Ne pas transporter de charges longues qui ne pourraient pas être attachées à chaque extrémité.</p>	<p>Cargas limitadas a esquís, bicicletas, embarcaciones, cestas Gear Baskets, RocketBox 15s, Rocketbox Pro 12 y SkyBox/SkyBox Pro 16s. No transporte ninguna carga larga que no se pueda atar en los extremos del vehículo.</p>
<p>140 Load/Mount will prevent rear hatch from opening fully. Use caution to prevent damage.</p>	<p>Si l'on transporte des charges longues, on ne pourra pas ouvrir le hayon.</p>	<p>Las cargas largas no permitirán abrir la portezuela trasera.</p>
<p>144 Roof-mounted antenna may need to be removed to prevent interference with long loads, boxes.</p>	<p>S'il y a une antenne sur le toit, il faudra peut-être l'enlever pour qu'elle ne touche pas aux charges longues ou à une caisse.</p>	<p>Puede ser necesario retirar las antenas fijadas al techo para evitar que interfieran con las cargas largas o cajas.</p>
<p>153 Place rear clip and Stretch Kit housing 14 inches back from front tower.</p>	<p>Placer le crochet arrière et le boîtier du Stretch Kit à 35,5 cm (14 po) du pied avant.</p>	<p>Coloque el clip trasero y la caja del Stretch Kit a 16" (41 cm) de la torre delantera.</p>
<p>156 Place rear clip in gap above rear, side window.</p>	<p>Placer le crochet arrière dans le creux se trouvant au-dessus de la fenêtre latérale arrière.</p>	<p>Coloque el clip trasero en la abertura encima de la ventana lateral trasera.</p>
<p>157 Place clips into depressions in door frames.</p>	<p>Placer les crochets dans les creux ménagés dans le cadre des portières.</p>	<p>Coloque los clips en las depresiones de los marcos de puerta.</p>
<p>161 Maximum allowable weight load is 125 lbs.</p>	<p>Charge maximale : 57 kg (125 lb).</p>	<p>La carga máxima permitida es 125 lb (57 kg).</p>

<p>180 This fit requires the use of current generation Q-Tower (4 Pack PN 8000124 or 2 Pack PN 8000135). Contact your local dealer if you have questions or call Consumer Service at 888-925-4621, Option 2, from 7am-5pm Pacific Time M-F.</p>	<p>Dans ce cas, il faut utiliser les pieds Q les plus récents, offerts en paquet de 4 (article n° 8000124) et en paquet de 2 (article n° 8000135). Pour plus de détails, consulter le détaillant ou le service à la clientèle au (888) 925-4621, option 2, entre 7 heures et 17 heures, heure du Pacifique, du lundi au vendredi.</p>	<p>Esta instalación necesita la actual generación de Q-Tower (paquetes de 4, pieza # 8000124 o paquetes de 2, pieza # 8000135). Si tiene dudas, contacte un vendedor local o llame a Servicio al cliente al 888-925-4621, opción 2, de 7:00 AM a 5:00 PM, hora del Pacífico, de lunes a viernes.</p>
<p>187 Boa bike mount will not work due to crossbar spread limitations.</p>	<p>Ne peut pas recevoir le porte-vélo Boa à cause de limitation de distance entre les barres transversales.</p>	<p>No puede recibir el portabicicleta Boa debido a la limitación de distancia entre las barras transversales.</p>
<p>191 StrapThang limited to 2 surfboards. Boards must be stacked - DO NOT carry side-by-side.</p>	<p>La capacité des courroies StrapThang est limitée à deux planches à voile ou de surf. Les planches doivent être l'une sur l'autre : NE PAS les charger côte à côte.</p>	<p>Las correas StrapThang están limitadas a 2 tablas de surf solamente. Las tablas se deben apilar, NO cargar una al lado de la otra.</p>
<p>195 Small Claw recommended for this application. Claws included with all RailGrab Tower sets.</p>	<p>Dans ce cas, il est recommandé d'employer la petite mâchoire. Les mâchoires sont incluses avec les ensembles de pieds RailGrab.</p>	<p>Para este uso se recomienda la abrazadera pequeña. Las abrazaderas están incluidas en los juegos de torres RailGrab.</p>
<p>197 Foam blocks limit capacity to one boat per vehicle.</p>	<p>Avec les blocs de mousse, la capacité est limitée à une embarcation par véhicule.</p>	<p>Los bloques de goma espuma limitan la capacidad a una embarcación por vehículo.</p>