

Q8

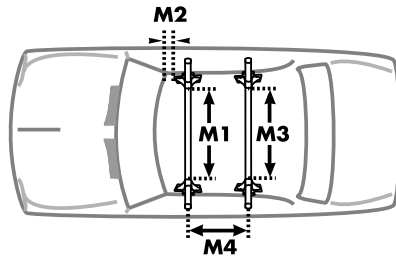

Part #1030774 rev. L

CHEVROLET/GMC TRUCKS		M1	M2	M3	M4	
S-10/Sonoma/S-15, Ext Cab	82-93	Q9-A 38 -1/4"	4"	Q8-A 38 -7/8"	16"	31,100,114
S-10/Sonome/S-15, Std Cab	82-93	Q9-A 38 -3/4"	4"	Q8-A 38 -3/4"	16"	31,100,114
DODGE						
Dakota, Std Cab	87-96	Q8-A 39 -3/4"	4"	Q8-A 39 -3/4"	16"	31,36,100 113,114
HONDA						
Prelude	92-96	Q9-A 37 -3/8"	4"	Q8-A 37 -1/2"	16"	31,54 100,114
Prelude with Q Stretch Kit	92-96	Q9-A 37 -3/8"	4"	Q8-A 37 -1/2"	24"	31,103,104,112 114,139
HYUNDAI						
Accent 2dr	95-99	Q8-A 35 -1/2"	5"	Q8-A 34 -1/2"	16"	31,100,114

Look at the notes that apply to your vehicle on the following page(s).

Consultez les notes qui concernent votre véhicule dans la ou les pages suivantes.

Lea en las páginas que siguen la información que se refiere a su vehículo.

31

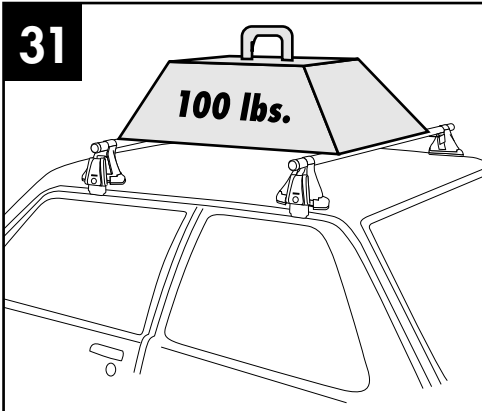

36

Yakima racks are not recommended for convertible tops, T-tops or any type of removable roof panels.

Les porte-bagages Yakima ne sont pas recommandés sur les voitures décapotables, les toits en T ou tous les types de toit à panneaux amovibles.

Los bastidores Yakima no se recomiendan para techos convertibles, techos en "T" o techos con paneles removibles.

100

Up to two bicycles may be carried on this vehicle.

Il est possible de transporter deux bicyclettes au maximum sur ce véhicule.

En este vehículo pueden llevarse hasta dos bicicletas.

54

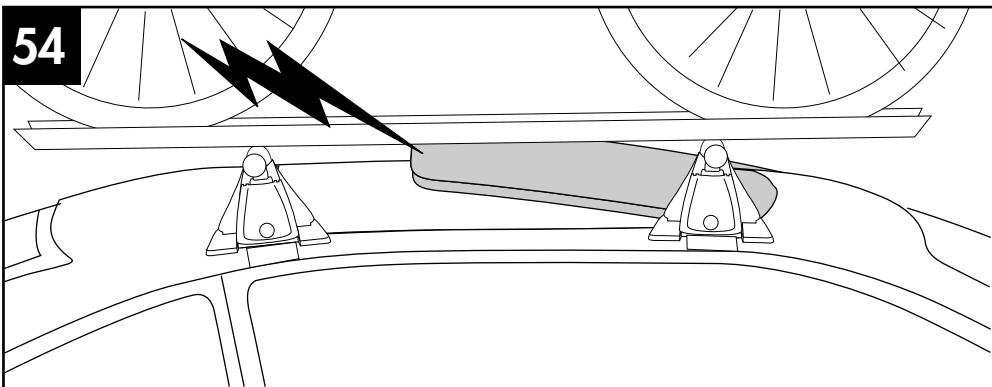

When open, the sunroof may interfere with accessories placed between the bars.

S'il est ouvert, le panneau de toit risque d'entrer en contact avec les accessoires placés entre les barres transversales.

El techo corredizo abierto puede interferir con los accesorios montados entre las barras.

103

Kayaks must be carried with HullyRollers, Mako or LandShark Saddles on this vehicle. Tie long loads down at front and rear of vehicle.

Sur ce véhicule, les kayaks doivent être transportés à l'aide de rouleaux HullyRollers ou de berceaux Mako ou LandShark. Les charges longues doivent être attachées à l'avant et à l'arrière du véhicule.

En este vehículo los kayaks deben transportarse con HullyRollers, Mako o LandShark(sillas). Amarre las cargas largas a las partes delantera y trasera del vehículo.

104

Canoes must be 14' or less on this vehicle. Tie long loads down at front and rear of vehicle.

Pour être transporté sur ce véhicule, un canot ne doit pas mesurer plus de 4,20 m (14 pieds). Les charges longues doivent être attachées à l'avant et à l'arrière du véhicule.

El largo máximo de las canoas es de 4,20m (14') en este vehículo. Amarre las cargas largas a las partes delantera y trasera del vehículo.

Q 8

continued

YAKIMA

Part #1030774 rev. L

112

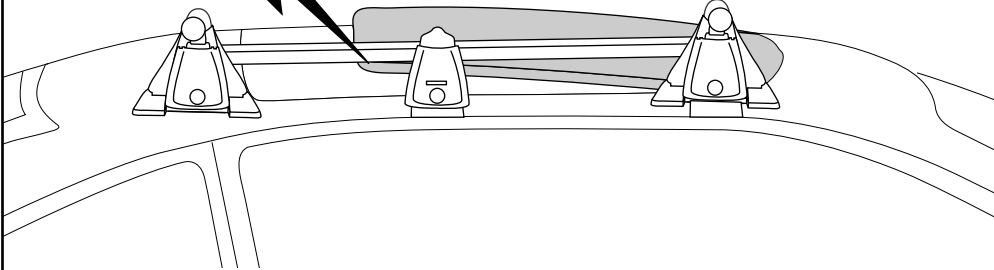

The sunroof should not be opened while the rack is installed.

On ne devrait pas ouvrir le toit ouvrant quand le porte-bagages est en place.

No abra el techo corredizo cuando esté instalado el bastidor.

113

The roof is very soft. Do not overtighten or overload the rack.

Le toit est très souple. Ne pas trop serrer le porte-bagages et ne pas le surcharger.

El techo es blando. No apriete demasiado ni sobrecargue el bastidor.

139

Loads limited to Skis, Bikes, Boats, Gear Baskets, and SpaceCadet. **Do not carry long loads that cannot be tied down at both ends.**

Charge maximale: des skis, des bicyclettes, des embarcations, des paniers pour bagages ou un panier SpaceCadet. **Ne pas transporter de charges longues qui ne pourraient pas être attachées à chaque extrémité.**

Carga máxima: esquís, bicicletas, embarcaciones, cestas para equipaje o una cesta SpaceCadet. **No se deben transportar cargas largas que no puedan amarrarse en cada extremo.**

114

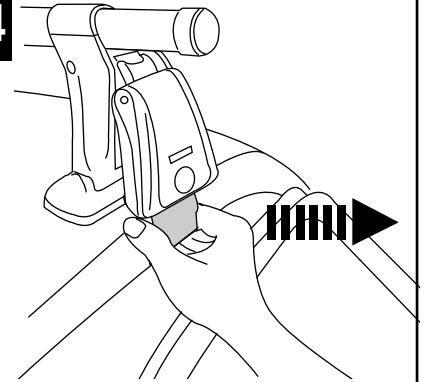

Check clips after installing. Grab each clip and try to pull them away from vehicle. If the clip moves, tighten the adjustment post. If the clip still moves, recheck your measurement between the towers and adjust if necessary. Check again.

Vérifier le montage des crochets. Tirer sur chaque crochet en essayant de l'éloigner de la voiture. Si le crochet bouge, serrer la vis de réglage. Si le crochet bouge toujours, vérifier la distance entre les pieds et la corriger au besoin. Refaire l'essai.

Controle los clips una vez instalados. Sujete el clip con la mano y trate de tirarlo hacia afuera. Si se moviera, apriete el poste de ajuste. Si el clip se moviera aún, verifique la distancia entre las torres de apoyo y ajústela cuando fuera necesario. Controle una vez más.