

YAKIMA FAIRING

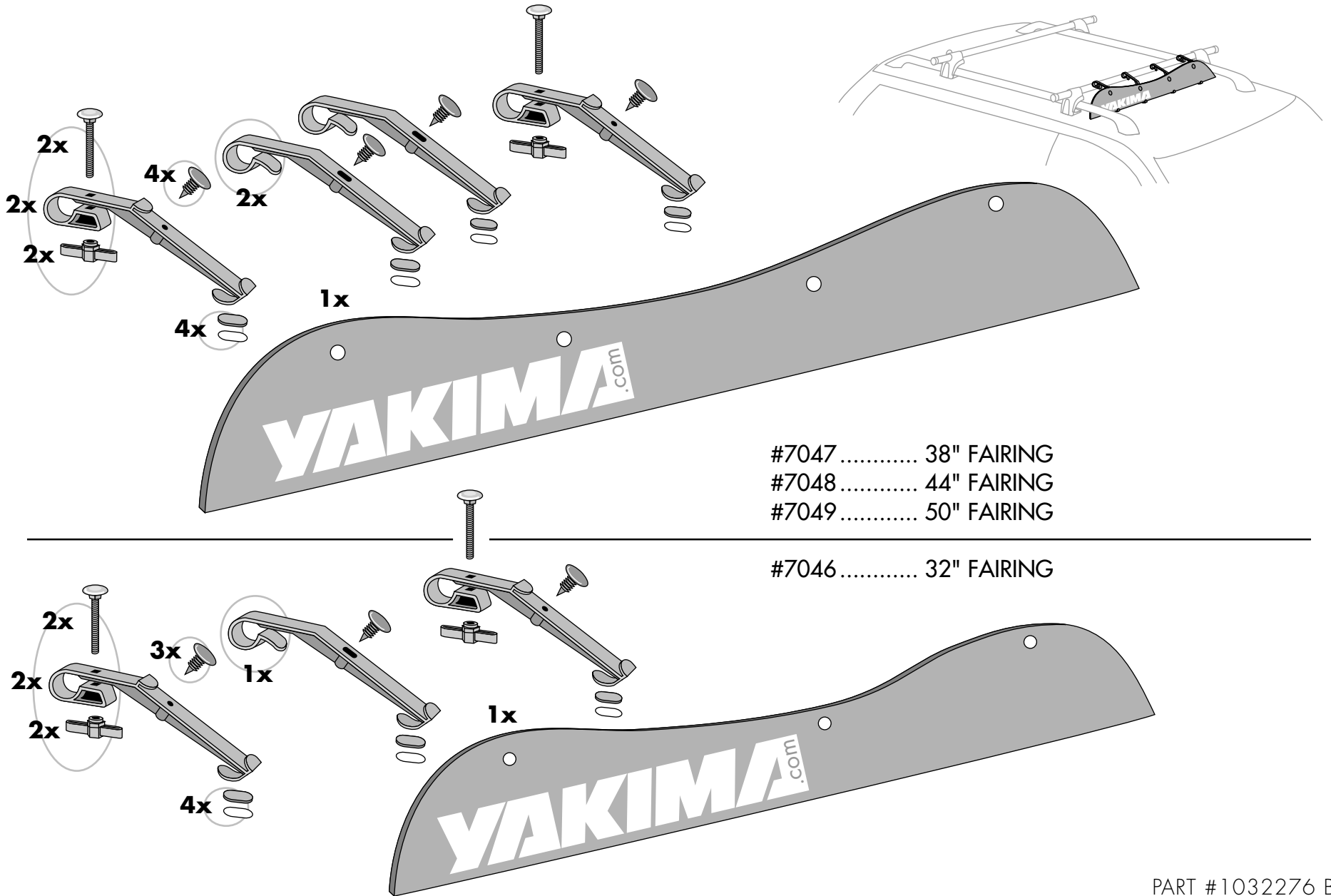

1 Attach the CENTER brackets using the black plugs to secure them to the fairing.

- Position the straight edge of the fairing into the tabs on the bracket ends.
- The bracket holes should align to holes in the fairing.

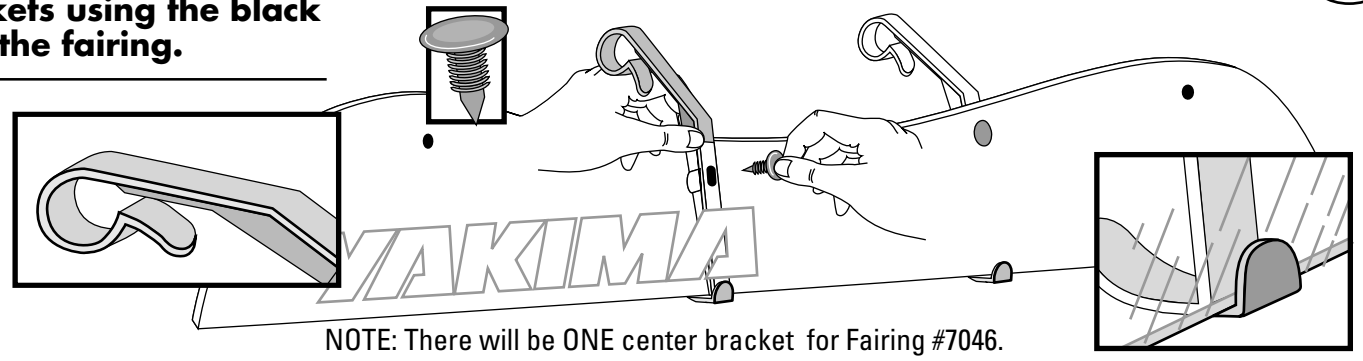

NOTE: There will be ONE center bracket for Fairing #7046.

2 Attach OUTER BRACKETS.

- Fairing edge fits into top and bottom tabs on brackets.
- Align the holes, secure with plugs.

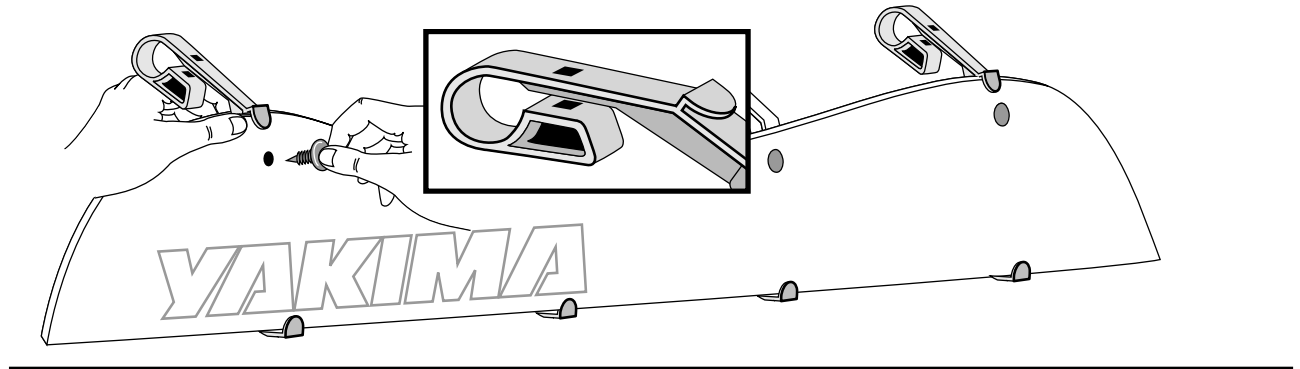
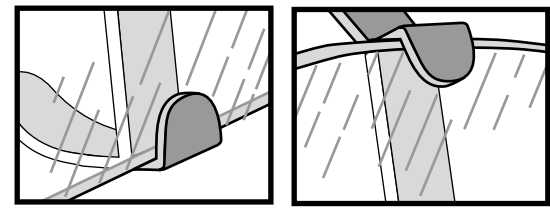

3 Peel away backing from black foam pads.

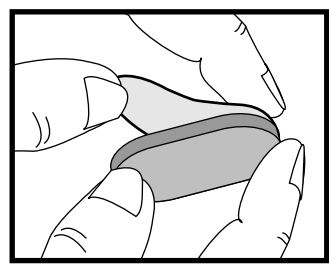

4 Apply black foam pads to underside of bracket foot.

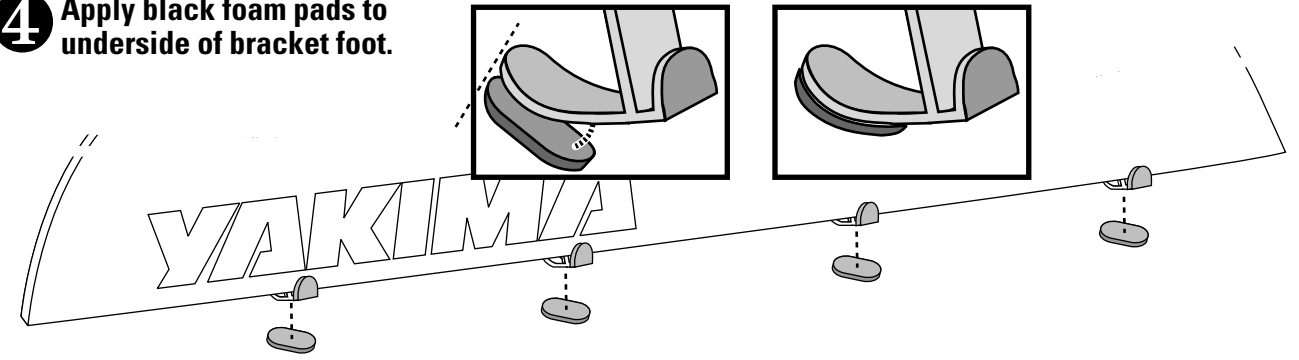

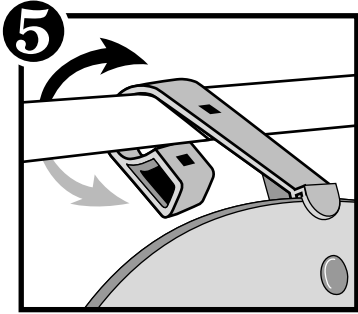

5 Snap the brackets of the fairing onto the front crossbar on your vehicle's rack.
Center the fairing on the rack.

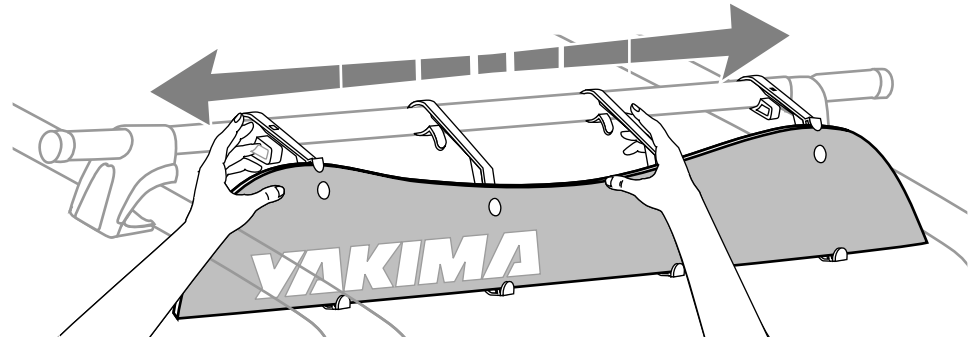

6 Peel away backing from clear pads.

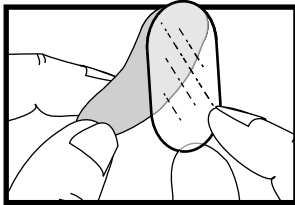

7 Apply to vehicle's surface where black pads (on bracket feet) make contact with vehicle.

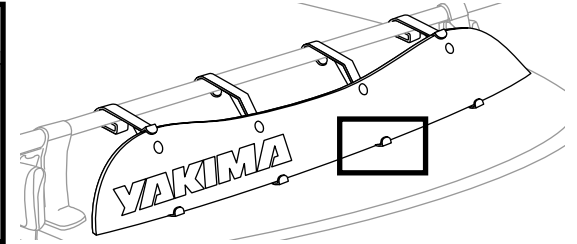
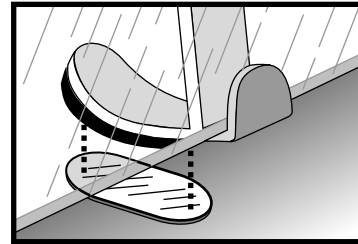

On some vehicles with tracks or rails, it is possible that fairing may not make contact with painted surfaces.

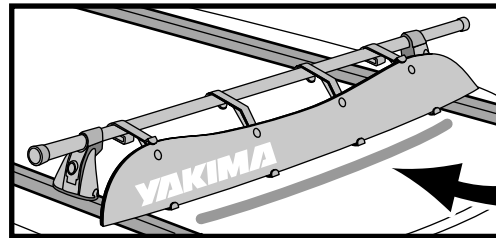

Pads may not be necessary.

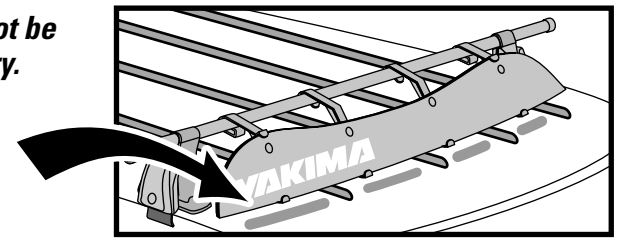

8 Insert bolts into outer brackets.

Apply a small amount of waterproof lubricant to the bolt threads.

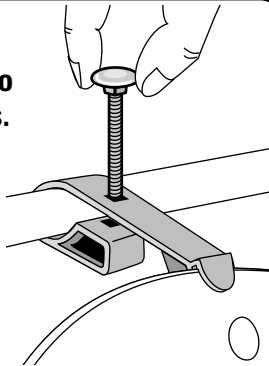

9 Tighten hex keys onto the bolts while applying pressure to the brackets.
TIGHTEN AGAIN PERIODICALLY.

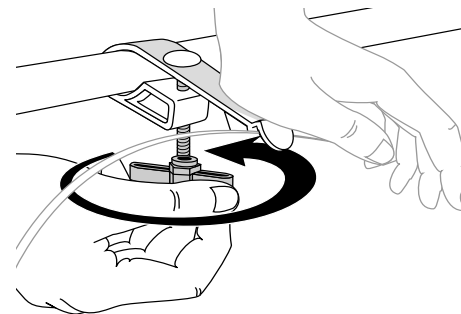

10 If you have purchased the *Yakima Accessory Lock*, install now using the Lock instructions.

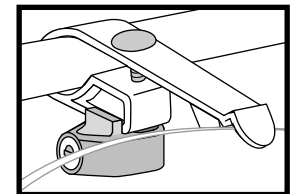

1 Fixer les pattes du CENTRE au déflecteur à l'aide des bouchons noirs.

- Enfiler le bord droit du déflecteur dans la rainure qui se trouve au bout de la patte.
- Le trou de la patte doit s'aligner avec celui du déflecteur.

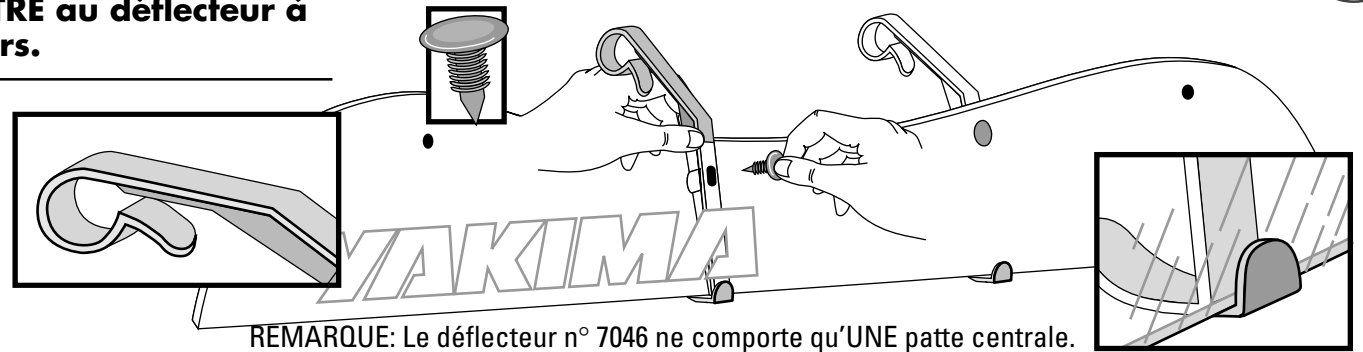

REMARQUE: Le déflecteur n° 7046 ne comporte qu'UNE patte centrale.

2 Fixer les PATTES EXTÉRIURES.

- Enfiler les bords du déflecteur dans les rainures supérieure et inférieure des pattes.
- Aligner les trous et enfoncer les bouchons.

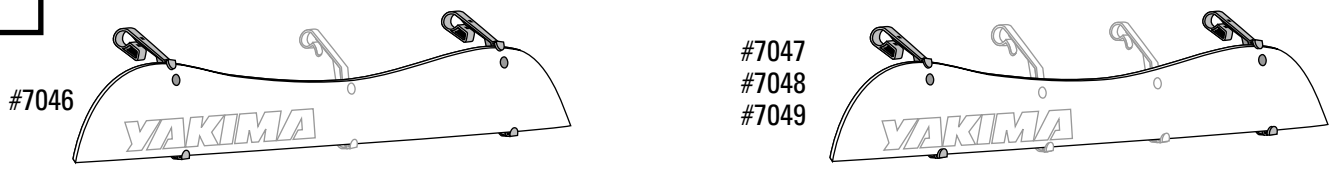
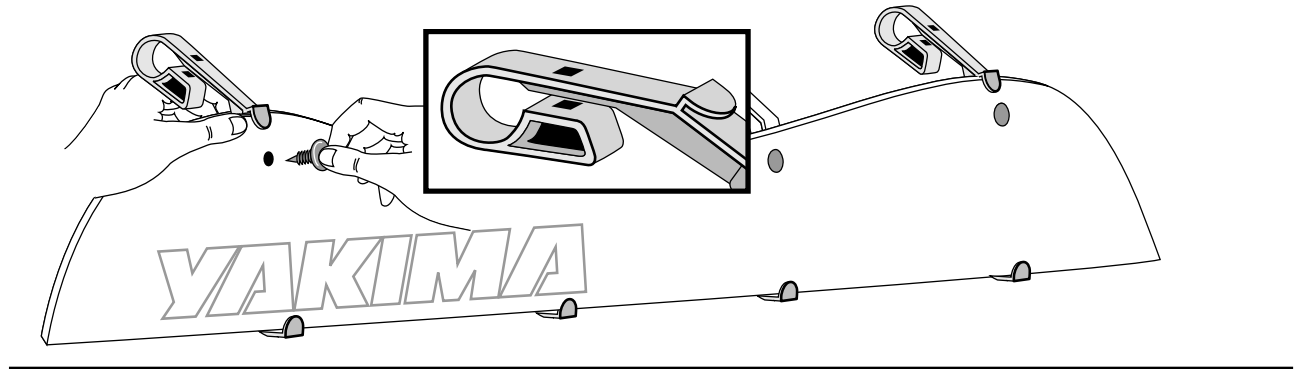
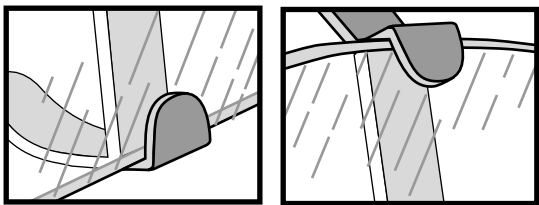

3 Enlever la pellicule à l'endos des patins noirs en mousse.

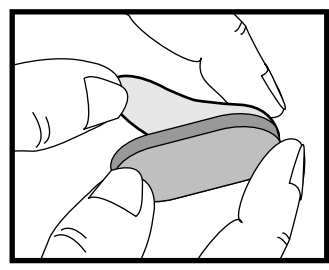

4 Coller les patins noirs en mousse sur la face inférieure du pied des pattes.

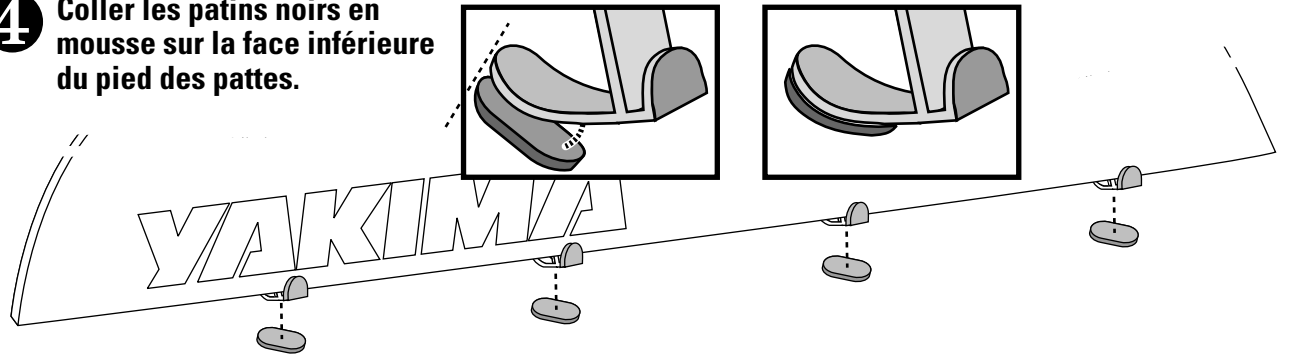

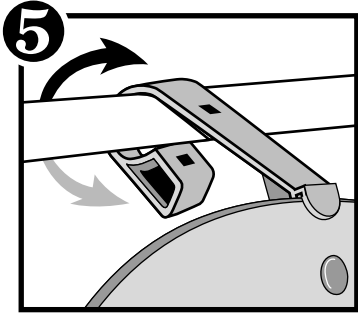

5 Engager le sommet des pattes sur la barre transversale avant du porte-bagages. Centrer le déflecteur par rapport au porte-bagages.

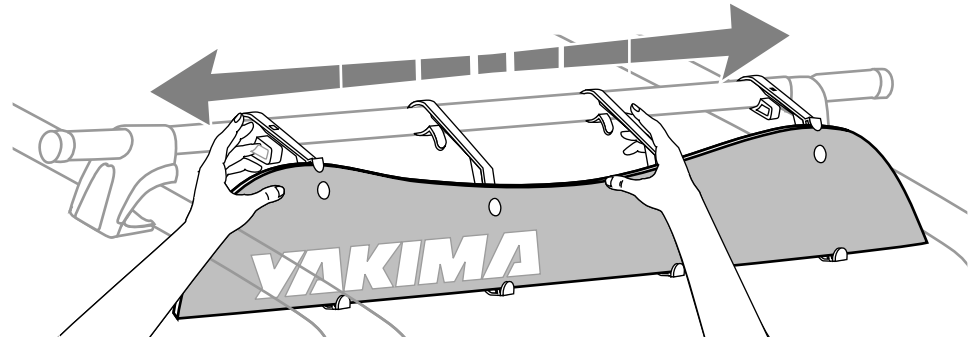

6 Enlever la pellicule à l'endos des patins transparents.

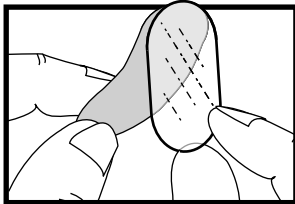

7 Les coller sur le véhicule là où les patins noirs (sur le pied des pattes) touchent à la tôle.

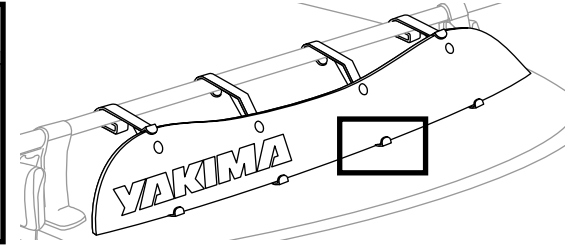
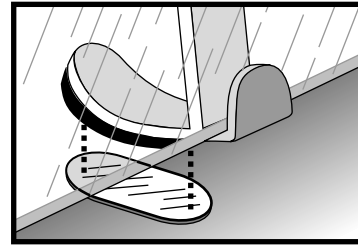

Sur certains véhicules munis de glissières ou de rails, il est possible que le déflecteur ne touche pas à une surface peinte.

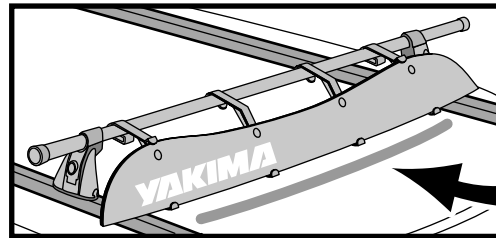

Les patins ne sont peut-être pas nécessaires.

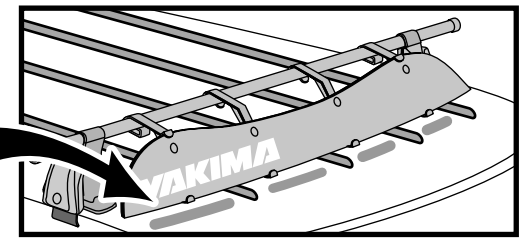

8 Enfiler les boulons dans les pattes extérieures.

Appliquer un peu de lubrifiant résistant à l'eau sur les filets des boulons.

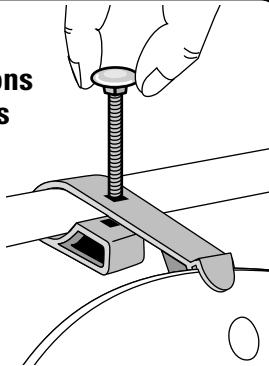

9 Serrer les écrous à ailettes sur les boulons en appuyant sur les pattes. LES RESSERRER DE TEMPS À AUTRE.

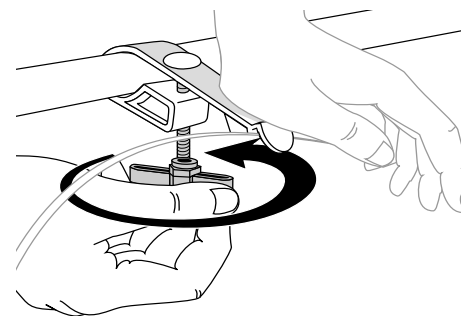

10 Si l'on a acheté la serrure pour accessoire Yakima, la poser maintenant en suivant les instructions qui l'accompagnent.

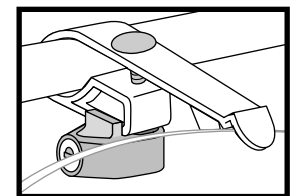

1 Coloque las escuadras **CENTRALES** utilizando los tacos negros para asegurarlas a la carena.

- Coloque el borde recto de la carena en las orejuelas de extremo de las escuadras.
- Los agujeros de las escuadras deben coincidir con los de la carena.

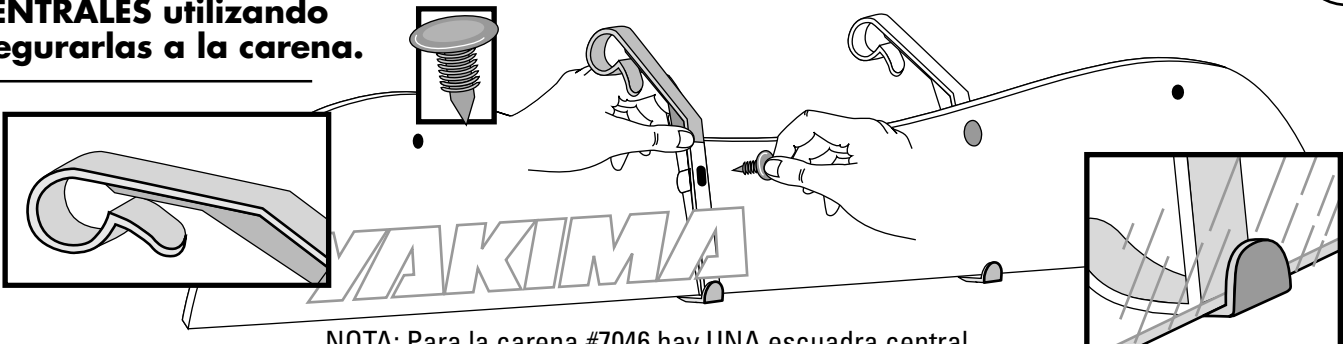

NOTA: Para la carena #7046 hay UNA escuadra central.

2 Coloque las **ESCUADRAS EXTERIORES**.

- El borde de la carena entra en las orejuelas superior e inferior de las escuadras.
- Haga corresponder los agujeros, asegure con los tacos.

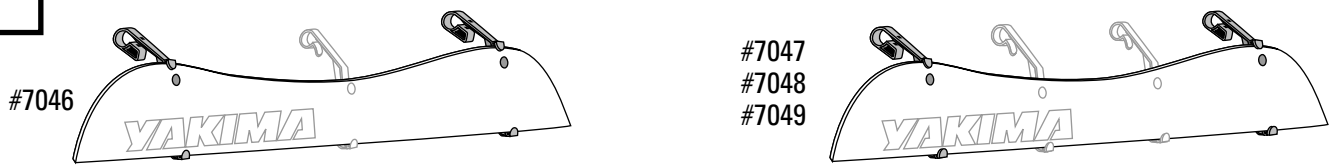
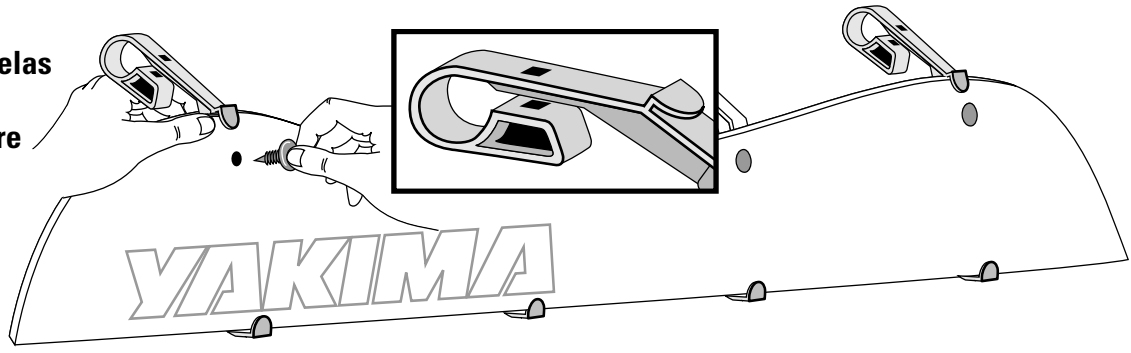
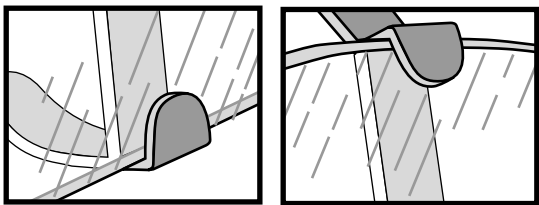

3 Quite el revestimiento posterior de las almohadillas de espuma negra.

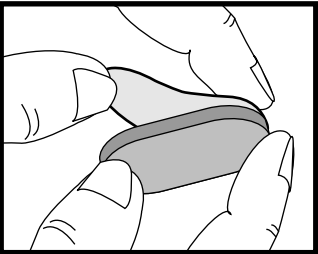

4 Coloque las almohadillas en la parte inferior externa del pie de la escuadra.

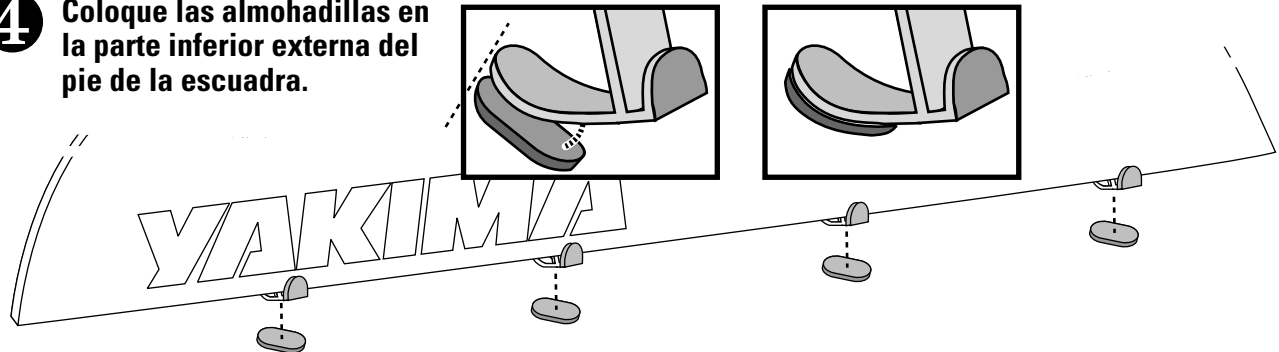

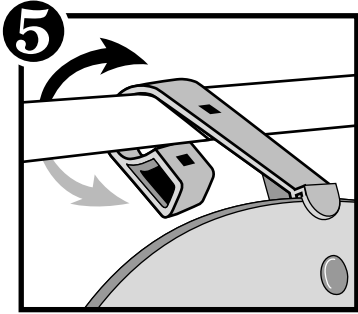

5 Enganche las escuadras de la carena en el travesaño delantero de la parrilla de su vehículo.
Centre la carena sobre la parrilla.

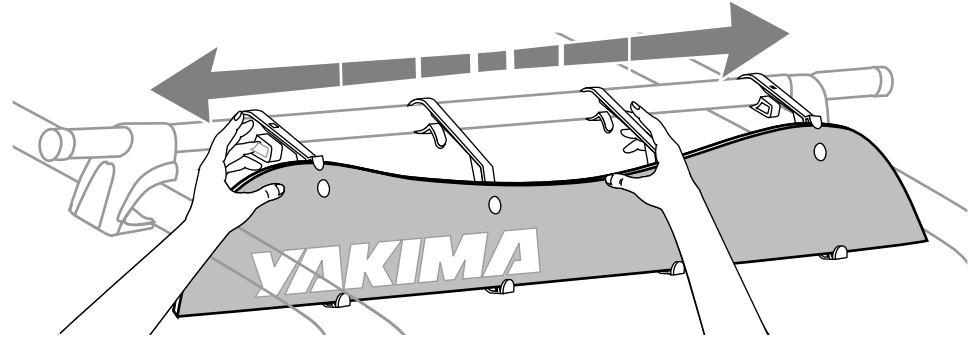

6 Quite el revestimiento de las almohadillas claras.

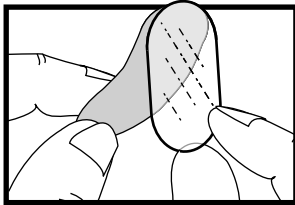

7 Coloque las almohadillas sobre la superficie del vehículo donde las almohadillas negras (en el pie) la tocan.

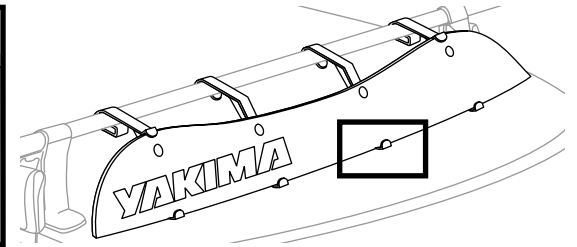
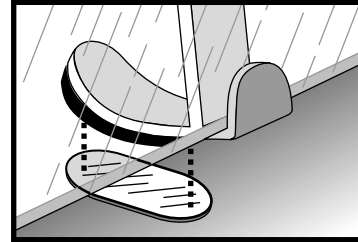

En algunos vehículos con rieles o canaletas es posible que la carena no toque las superficies pintadas.

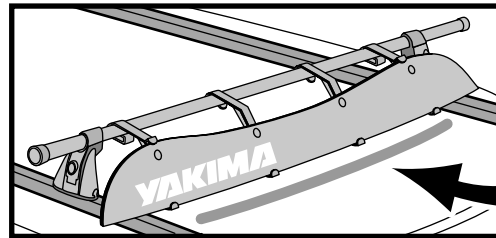

Puede no ser necesario usar almohadillas.

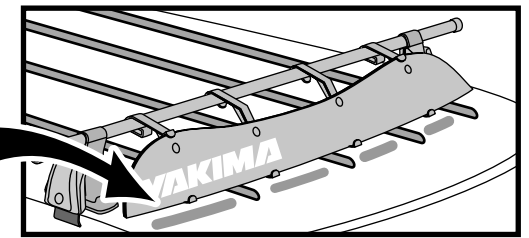

8 Inserte los tornillos en las escuadras exteriores.

Aplique un poco de lubricante impermeable a las roscas de los tornillos.

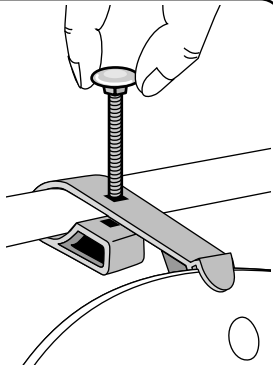

9 Ajuste las tuercas hexagonales en los tornillos presionando las escuadras.
VUELVA A AJUSTAR PERIÓDICAMENTE.

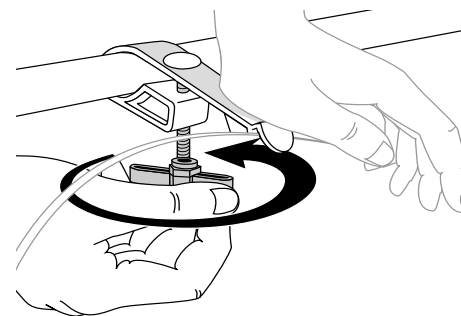

10 Si ha comprado un cerrojo accesorio Yakima instálelo según las correspondientes instrucciones.

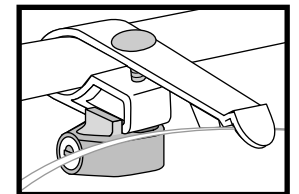

US

**IF YOU NEED FURTHER
TECHNICAL ASSISTANCE
OR REPLACEMENT PARTS:**

**Please contact your dealer
or call us at (888) 925-4621 or
(707) 826-8000, Monday
through Friday, 8:00am to
5:00pm Pacific time.**

LIMITED WARRANTY

Yakima Products ("Yakima") will repair or replace merchandise which proves defective in materials and/or workmanship. The limited warranty is effective for one year from the date of purchase. The limited warranty is applicable only if the Fit List and instructions are followed and the products are used properly. If a customer believes that a Yakima product is defective, the customer must return it to an authorized Yakima dealer with proof of purchase. Yakima will then issue authorization to the dealer for the return of these products. If an article is found to be defective upon inspection by Yakima, Yakima will repair or replace the defective article at its discretion without charge. The customer will pay freight to Yakima, and Yakima will pay any applicable return freight. Unauthorized returns will not be accepted. Normal wear and tear of Yakima products or damage resulting from misuse, accidents, or alterations are not covered by this Limited Warranty. The purchaser acknowledges that Yakima has no control over the attachment of its products to vehicles or the attachment of items to the Yakima products. Accordingly, Yakima cannot assume responsibility for any damage to any property arising out of the improper attachment or use of its products. In addition, this Limited Warranty applies only to Yakima products and not to other products used in conjunction with Yakima products. This Limited Warranty is in lieu of all other warranties, expressed or implied, and does not cover consequential damages of any kind that may arise from the use or misuse of any Yakima product.

FR

**SI VOUS AVEZ BESOIN DE
RENSEIGNEMENTS
TECHNIQUES COMPLÉMENTAIRES
OU DE PIÈCES DE RECHANGE:**

**prière de contacter votre
dépositaire ou appelez-nous au
(888) 925-4621 ou au
(707) 826-8000, du lundi au
vendredi, entre 8 heures et 17
heures, heure du Pacifique.**

GARANTIE LIMITÉE

Yakima Products ("Yakima") s'engage à réparer ou à remplacer les produits qui présenteraient des vices de matériau ou de fabrication. Cette garantie limitée a une durée d'un an à partir de la date d'achat. Cette garantie limitée ne s'applique que si les instructions et la liste de compatibilité ("Fit List") ont été respectées et si les produits ont été utilisés normalement. Si le client estime qu'un produit Yakima est défectueux, le client doit le retourner à un dépositaire Yakima autorisé, accompagné de la preuve d'achat. Yakima autorisera alors le dépositaire à retourner le produit. Si, après inspection, Yakima juge le produit défectueux, Yakima réparera ou remplacera le produit, à sa discrétion et sans frais. Le client devra assumer les frais de transport jusqu'à Yakima et Yakima assumera les frais de retour au client. Les retours non autorisés ne seront pas acceptés. Cette garantie limitée ne couvre pas l'usure normale ou les dommages résultant d'un usage abusif, d'un accident ou de modifications aux produits Yakima. L'acheteur reconnaît que Yakima n'a aucun contrôle sur la façon dont ses produits sont fixés aux véhicules, ou dont les articles transportés sont fixés aux produits Yakima. Il s'ensuit que Yakima ne peut assumer de responsabilité pour des dommages matériels consécutifs au mauvais montage ou au mauvais emploi de ses produits. De plus, la présente garantie limitée ne s'applique qu'aux produits Yakima et non à d'autres produits utilisés conjointement aux produits Yakima. Cette garantie limitée remplace toute autre garantie, expresse ou tacite, et ne couvre pas d'éventuels dommages indirects pouvant survenir par suite de l'emploi, correct ou non, des produits Yakima.

ES

**SI NECESITA MÁS
ASISTENCIA TÉCNICA O
REPUESTOS:**

**comuníquese con su
concesionario o llámenos al
(888) 925-4621 o
al (707) 826-8000, de lunes a
viernes de 8:00 am a 5:00 pm,
hora del Pacífico.**

GARANTÍA LIMITADA

Yakima Products ("Yakima") se compromete a reparar o reemplazar la mercancía que presente defectos en materiales o en elaboración. Esta garantía limitada es válida por un año contado desde la fecha de compra. La garantía limitada es aplicable solamente si se han cumplido con los requisitos de la Lista de Compatibilidad (Fit List) y si el producto se ha usado en la forma debida. Si un cliente cree que un producto Yakima es defectuoso, el cliente debe devolver dicho producto a un representante autorizado de Yakima, adjuntando prueba de compra. Entonces Yakima dará autorización a dicho representante para devolver el producto. Si al inspeccionar el producto Yakima encuentra que es en realidad defectuoso, Yakima reparará o reemplazará el artículo defectuoso a su discreción, sin cargo alguno para el cliente. El cliente se compromete a pagar por el flete para enviar el producto a Yakima y Yakima pagará el flete que corresponda para devolver dicho producto al cliente. No se aceptarán devoluciones no autorizadas. Esta garantía limitada no cubre el desgaste normal de los productos Yakima, ni daños resultantes de uso inadecuado, accidentes o alteraciones. El comprador reconoce que Yakima no tiene ningún control sobre la forma en que sus productos han sido afianzados a los vehículos o sobre la fijación de otros artículos a los productos Yakima, por lo tanto, Yakima no asume responsabilidad alguna por daños a la propiedad resultantes de una fijación mal hecha del uso de sus productos. Además, esta garantía limitada es aplicable únicamente a los productos Yakima y no a otros productos usados en conjunto con los productos Yakima. Esta garantía limitada reemplaza cualquier otra garantía, explícita o implícita, y no cubre daños consecuentes de ninguna clase que puedan resultar del uso correcto o incorrecto de cualquier producto Yakima.