

XADAPT1/753-3082 ADAPTER KIT

V2 AND VELO VISE TO THULE AERO BAR AND XSPORTER TRUCK RACK

PARTS INCLUDED/PIEZAS INCLUIDAS/PIÈCES INCLUSES

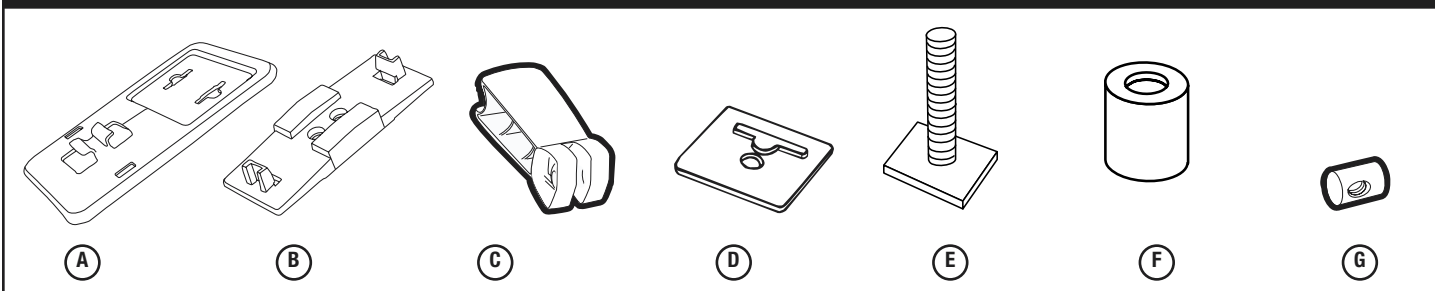

| part pièce parte | description description descripción | part number numéro de pièce numero de parte | qty. qté cantidad |
|------------------------|---|---|-------------------------|
| A | fastener plate/ placa de sujeción/ <i>plaquette de fixation</i> | 853-2081 | 1 |
| B | spacer/ entretoise/ <i>espaciador</i> | 853-2082-02 | 1 |
| C | cam handle/ easa de leva/ <i>poignée à came</i> | 853-3506 | 1 |
| D | spacer/ espaciador/ <i>entretoise</i> | 853-2333 | 1 |
| E | square head bolt/ perno de cabeza cuadrada/ <i>vis à tête carrée</i> | 853-2089 | 2 |
| F | nut/ tuerca / <i>écrou</i> | 853-5439 | 1 |
| G | barrel nut/ manguito roscado/ <i>écrou à portée cylindrique</i> | 853-0446 | 1 |

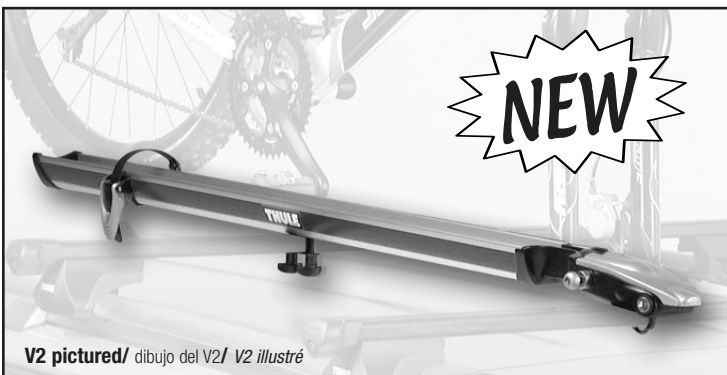

V2 pictured/ dibujo del V2/ V2 illustré

#790 Tray Skins Customize Your Bike Carriers with Our Replacable Side Panels in Different Colors. Available at Your Thule® Dealer or Online at www.thule.com

Los Tray Skins #790 personalizan su portabicicletas con nuestros paneles laterales reemplazables de colores diferentes. Disponibles en su concesionario Thule® o en línea en www.thule.com

Les Tray Skins 790 personnalisent vos porte-vélos avec nos panneaux latéraux remplaçables de différentes couleurs. Disponible auprès de votre distributeur Thule® ou en ligne à www.thule.com

1

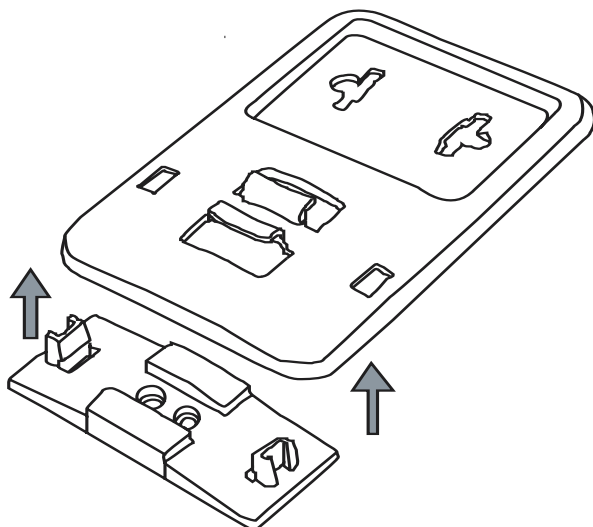

- **Install large spacer into fastener plate.**
- Instale el espaciador grande en la placa de sujeción.
- *Installez la grande entretoise dans la plaquette de fixation.*

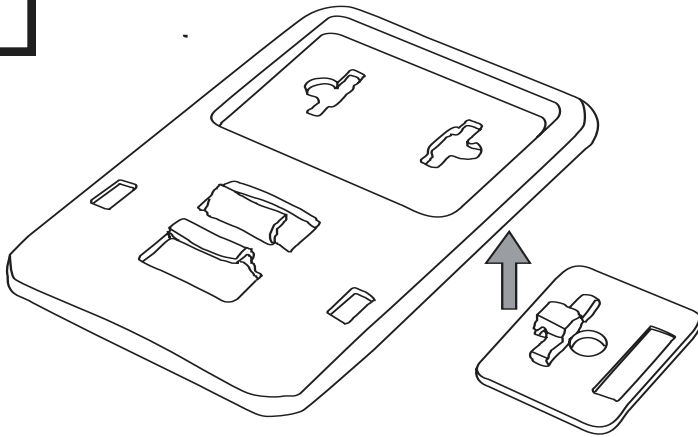
2

- **Install small spacer into forward hole of fastner plate.**
- Instale el espaciador pequeño en el agujero delantero de la placa de sujeción.
- *Installez la petite entretoise dans le trou avant de la plaquette de fixation.*

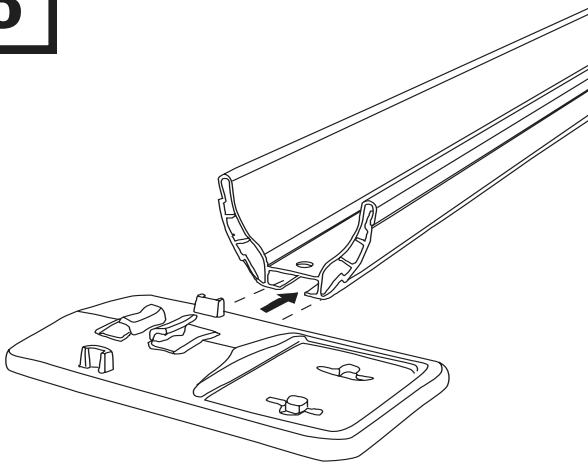
3

- **Slide adaptor plate into rear of wheel tray.**
- Deslice la placa del adaptador en la parte posterior del riel para las ruedas.
- *Faites glisser la plaquette de l'adaptateur dans l'arrière du rail.*

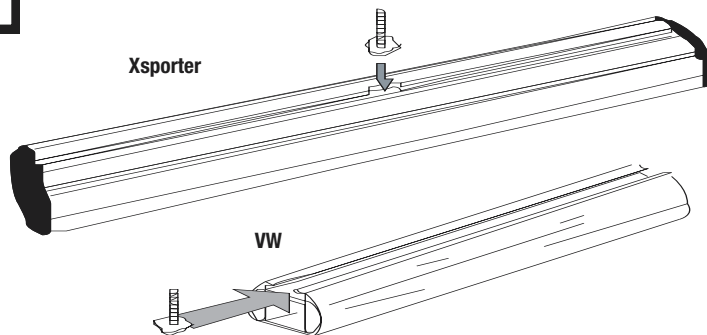
4

- **Slide square head bolts into top of front and rear cross bar.**
- Deslice los pernos de cabeza cuadrada en la parte superior de la barra transversal delantera y trasera.
- *Faites glisser les vis à tête carrée dans le haut des barres transversales avant et arrière.*

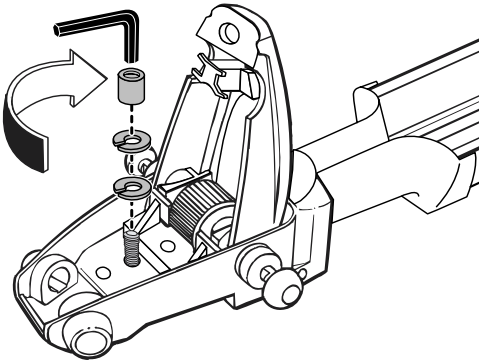
5**For Attachment to V2/ Para la fijación al V2/ fixation sur V2**

- **Assemble lock washers and nut (included in V2 hardware) to square head bolt using center hole.**
- Ponga las arandelas de seguridad y la tuerca (suministrados con el V2) en el perno de cabeza cuadrada usando el orificio central.
- *Montez les rondelles bloquantes et l'écrou (compris dans la visserie du V2) sur la vis à tête carrée à l'aide du trou central.*
- **Tighten firmly with hex key.**
- Apriete el asa con el perno y fije el asa.
- *Serrez la poignée avec la vis et fixez-la.*

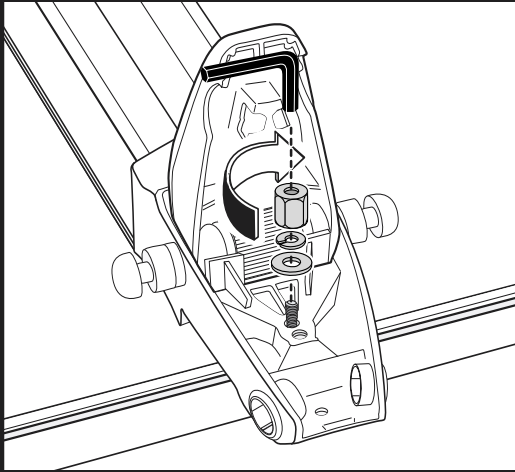
6**For Attachment to Velo Vise/ Para la fijación al Velo Vise/ fixation sur Velo Vise**

- **Assemble washer, lock washer, and nut (included in Velo Vise) to square head bolt using rear hole.**
- Ponga la arandela, arandela de seguridad y la tuerca (suministrados con el Velo Vise) en el perno de cabeza cuadrada usando el orificio posterior.
- *Montez les rondelles bloquantes et l'écrou (compris dans la visserie du V2) sur la vis à tête carrée à l'aide du trou central.*

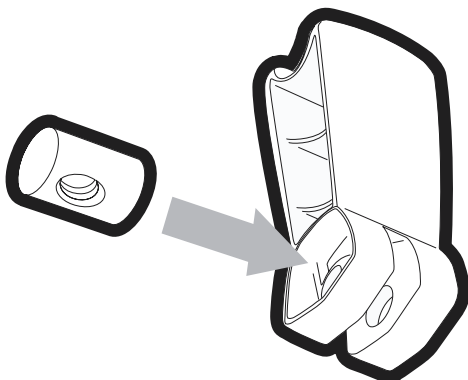
7**Rear Bar Attachment (both carriers)/ Fijación a la barra trasera (para ambos portabicicletas)/
Fixation sur la barre arrière (pour les deux types de porte-vélos)**

- **Insert barrel nut into cam handle.**
- Introduzca el manguito roscado en el asa de leva.
- *Introduisez l'écrou à portée cylindrique dans la poignée à came.*

8

Rear Bar Attachment (both carriers)/ Fijación a la barra trasera (para ambos portabicicletas)/
Fixation sur la barre arrière (pour les deux types de porte-vélos)

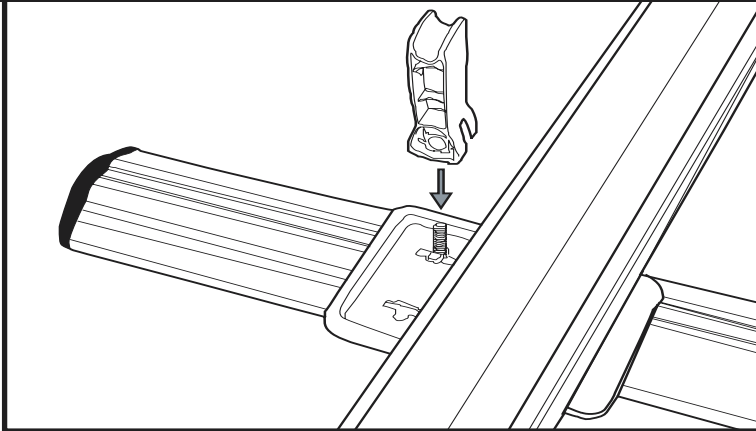

- **Align adaptor plate with bolt and attach handle.**
- Alinee la placa del adaptador con el perno y fije el asa.
- *Alignez la plaquette de l'adaptateur sur la vis et fixez la poignée.*

9

Rear Bar Attachment (both carriers)/ Fijación a la barra trasera (para ambos portabicicletas)/
Fixation sur la barre arrière (pour les deux types de porte-vélos)

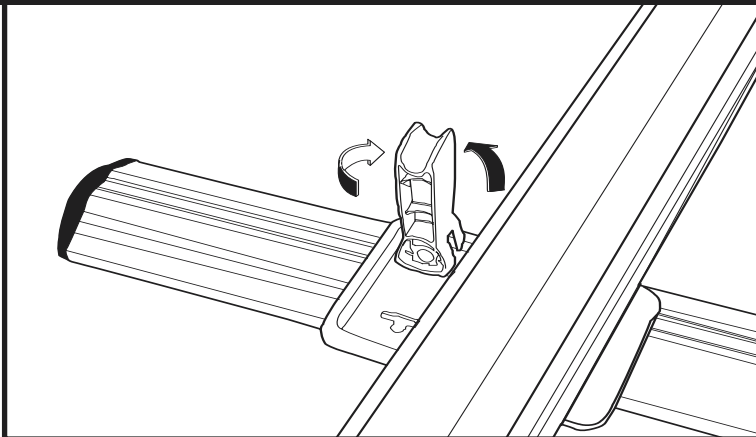

- **Tighten handle with bolt and attach handle.**
- Apriete el asa con el perno y fije el asa.
- Serrez la poignée avec la vis et fixez-la.

10

Rear Bar Attachment (both carriers)/ Fijación a la barra trasera (para ambos portabicicletas)/
Fixation sur la barre arrière (pour les deux types de porte-vélos)

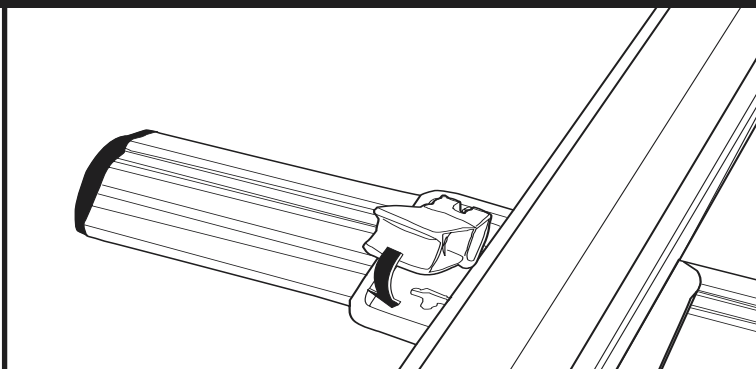

- **Close handle onto plate and check security. there should be firm pressure when closing handle.**
- Cierre el asa sobre la placa y compruebe la seguridad. Debería necesitarse una presión fuerte para cerrar el asa.
- *Fermez la poignée sur la plaquette et vérifiez la sûreté. Une pression ferme doit être nécessaire pour fermer la poignée.*

Follow bike carrier instructions for bike loading and unloading.

Siga las instrucciones del fabricante del portabicicletas para cargar y descargar las bicicletas.

Suivez les instructions du porte-vélos pour le chargement/déchargement de vélos.

THULE RACK GUIDELINES

When using Thule Car Racks and accessories, the user must understand the precautions. The points listed below will assist you in using the rack system and will encourage safety.

Please review the instructions and warranty carefully. Assembly and installation are the end user's responsibility and beyond Thule's control. Therefore, Thule exclusively limits its warranty to the repair or replacement of a defective Thule product for up to five years from retail purchase. Damage to your vehicle, cargo, or to any person or property is excluded.

- Make sure all knobs, bolts, screws, straps, and locks are firmly attached, tightened and locked before every trip. Knobs, bolts, screws, straps, and locks must be periodically inspected for signs of wear, corrosion, and fatigue. Check your load at stops during the trip to insure continued fastening security.
- Remove your Thule rack and accessories when they are not in use and before entering automatic car washes.
- For safety to your vehicle and rack system, obey all posted speed limits and traffic cautions. Adapt your speed to the conditions of the road and the load being carried.
- Do not use Thule Car Racks and accessories for purposes other than those for which they were designed. Do not exceed their carrying capacity. Failure to follow these guidelines or the product's instructions will void the warranty.
- Consult with your Thule dealer if you have any questions regarding the operations and limits of Thule products. Review all instructions and warranty information carefully.

DIRECTRICES PARA LAS PARRILLAS THULE

Cuando use parrillas para autos de Thule y sus accesorios, debe entender las precauciones. Los puntos subsiguientes le ayudarán a usarlos sistemas de parrillas y fomentarán su seguridad.

Por favor revise las instrucciones de uso y la garantía cuidadosamente. El montaje e instalación de nuestro producto son responsabilidad del usuario final y están fuera del control de Thule. Por lo tanto, Thule limita exclusivamente su garantía a la reparación o reemplazo de productos defectuosos de Thule hasta 5 años a partir de la fecha de compra. Se excluyen los daños a su vehículo, carga, o a cualquier propiedad o persona.

- Asegúrese que todas las perillas, pernos, tornillos, correas, y seguros estén firmemente sujetos, apretados y enganchados antes de cada viaje. Perillas, pernos, tornillos, correas y seguros deben ser inspeccionados periódicamente por señales de deterioro, corrosión y fatiga. Examine la carga durante su viaje para asegurar un seguro y continuo enganche.
- Quite la parrilla Thule y sus accesorios cuando no estén siendo usados, y antes de entrar un lava-autos automático.
- Para añadir seguridad a su vehículo y a su sistema de parrillas, obedezca todas las señales de velocidad y precauciones de tránsito. Ajuste su velocidad a las condiciones de la carretera y la carga que lleve.
- No use las parrillas de Thule y los accesorios por propósitos por los que no fueron diseñados. No sobrepase la capacidad de transporte del auto. La garantía será cancelada si los puntos o instrucciones mencionados no son seguidos.
- Si tiene preguntas en respecto al uso y las limitaciones de los productos Thule, consulte con su vendedor de Thule cercano. Por favor revise todas las instrucciones e información de la garantía cuidadosamente.

DIRECTIVES POUR SUPPORT THULE

Lorsque vous utilisez les supports Thule pour voitures et leurs accessoires, vous devez observer les précautions suivantes. Elles vous permettront d'utiliser le support en toute sécurité.

Veuillez lire attentivement les instructions et la garantie. L'utilisateur final est responsable du montage et de l'installation qui ne sont pas du ressort de Thule. Cette dernière limite donc exclusivement sa garantie à la réparation ou au remplacement de ses produits défectueux pendant une période allant jusqu'à cinq ans à compter de la date d'achat. Ladite garantie exclut tout dégât éventuel subi par votre véhicule ou votre chargement, ainsi que tout dommage corporel ou matériel.

- Avant de prendre la route, assurez-vous que les molettes, les boulons et les vis sont bien serrés, les sangles bien attachées et les dispositifs de verrouillage fermés à clés. Examinez régulièrement ces éléments afin de déceler tout signe d'usure, de corrosion ou de fatigue. Vérifiez votre chargement à tous les arrêts pendant votre voyage afin de vous assurer qu'il est bien attaché.
- Retirez votre support Thule et ses accessoires lorsque vous ne les utilisez pas et avant de passer au lave-auto.
- Pour la sécurité de votre véhicule et de votre support, respectez les limites de vitesse et les panneaux de signalisation routière. Adaptez votre vitesse en fonction de l'état de la route et de la charge transportée.
- N'utilisez pas les supports Thule ni leurs accessoires à d'autres fins que celles pour lesquelles ils ont été conçus. Ne dépassez pas leur capacité de charge maximale. La garantie sera nulle et non avenue en cas de non respect de ces consignes et des instructions spécifiques au produit.
- Consultez votre revendeur Thule pour toute question sur le fonctionnement et les limites des produits Thule. Lisez attentivement toutes les instructions et les informations de la garantie.



Made in U.S.A.
THULE INC., 42 SILVERMINE RD.
SEYMOUR, CT 06483
www.thule.com

FABRIQUÉ AUX É.-U.
THULE INC., 42 SILVERMINE RD.
SEYMOUR, CT 06483
www.thule.com

Hecho en E.U.A.
THULE INC., 42 SILVERMINE RD.
SEYMOUR, CT 06483
www.thule.com