

## RACK GUIDELINES

When using Load Carriers and accessories, the user must understand the precautions. The points listed below will assist you in using the rack system and will encourage safety.

- For quality fits and safety, use only the recommended rack or accessory. Do not assume a rack will fit, always check with Dealer when obtaining a new vehicle. Use only approved accessories on load carriers. Using other brands will void your warranty.
- Do not carry more than 75 kg (165 lbs.). Load carriers do not increase gutter or roof strength. Loads that exceed this limit can not be warranted. Total load = cargo weight plus weight of accessories used to carry cargo.
- Always make sure car doors are open when mounting a roof rack system. Make sure all knobs, bolts, screws, straps, and locks are firmly attached, tightened and locked before every trip. Knobs, bolts, screws, straps, and locks must be periodically inspected for signs of wear, corrosion, and fatigue. Check your load at stops during the trip to insure continued fastening security.
- Check local and state laws governing projection of objects beyond the width of a vehicle. Be aware of the width and height of your cargo since low clearance branches, bridges, and parking garages can affect the load. All cargo will affect the vehicle's driving behavior. Never drive with any lock, knob or rack in an open or unlocked position. All long loads such as, but not limited to, sailboards, surfboards, kayaks, canoes, and lumber must be tied down front and rear to the bumpers or tow hooks of the vehicle.
- Remove your rack and accessories when they are not in use and before entering automatic car washes.
- All locks must be turned and moved periodically to insure smooth operation. Use graphite or similar dry lubricant to help this. Locks are designed to deter vandalism and theft. Remove valuable gear if your vehicle is unattended for an extended period. Place at least one key in the glove compartment.
- For safety to your vehicle and rack system, obey all posted speed limits and traffic cautions. Adapt your speed to the conditions of the road and the load being carried.
- Do not use load carriers and accessories for purposes other than those for which they were designed. Do not exceed their carrying capacity. Failure to follow these guidelines or the product's instructions will void the warranty.
- Consult with your dealer if you have any questions regarding the operations and limits of this product. Review all instructions and warranty information carefully.

## CONSEILS POUR LA GALERIE PORTE-BAGAGES

L'utilisateur des galeries porte-bagages et de leurs accessoires doit comprendre les précautions à prendre. Les conseils donnés ci-dessous vous aideront à utiliser le système et favoriseront la sécurité.

- Pour une installation précise et sûre, n'utilisez que la galerie porte-bagages ou l'accessoire recommandé(e). Ne présumez pas qu'une galerie s'adaptera; vérifiez toujours avec le revendeur lorsque vous changez de véhicule. N'utilisez que des accessoires agréés sur les galeries porte-bagages. L'utilisation d'un accessoire d'une autre marque rendra nulle votre garantie.
- La capacité de charge maximale est de 75 kg (165 lb). Les galeries porte-bagages n'augmentent pas la résistance de la gouttière ou du toit. Les chargements qui dépassent cette limite ne sont pas garantis. Charge totale = poids du chargement plus poids des accessoires utilisés pour transporter ce chargement.
- Assurez-vous toujours que les portes du véhicule sont ouvertes lorsque vous montez une galerie porte-bagages. Vérifiez que tous les boutons, boulons, vis, sangles et serrures sont bien attachés, serrés et fermés à clé avant chaque trajet. Inspectez les boutons, boulons, vis, sangles et serrures régulièrement pour des marques d'usure, des traces de rouille et des signes de fatigue. Vérifiez votre chargement chaque fois que vous vous arrêtez pendant le trajet afin de vous assurer qu'il est toujours bien attaché.
- Vérifiez les lois locales et provinciales relatives aux objets qui dépassent la largeur du véhicule. Sachez quelles sont la largeur et la hauteur de votre chargement puisqu'il peut être nécessaire de les modifier en fonction des limites de hauteur imposées par des branches basses, des ponts et des garages. Tout chargement influencera le comportement de votre véhicule sur la route. Ne roulez jamais avec une serrure, un bouton ou une galerie porte-bagages en position ouverte ou non fermée à clé. Tous les chargements longs tels que, notamment, les planches à voile, planches de surf, kayaks, canoës et bois de charpente, doivent être attachés aux pare-chocs ou crochets avant et arrière du véhicule.
- Enlevez votre galerie porte-bagages et ses accessoires lorsque vous ne vous en servez pas et avant d'entrer dans un lave-auto.
- Il faut tourner et bouger toutes les serrures de temps en temps afin d'assurer un fonctionnement aisé. Utilisez du graphite ou un lubrifiant sec semblable pour en faire l'entretien. Les serrures sont conçues pour empêcher le vandalisme et le vol. Enlevez les objets de valeur si votre véhicule reste sans surveillance pour une période prolongée. Gardez au moins une clé dans la boîte à gants.
- Pour la sécurité de votre véhicule et de votre galerie porte-bagages, respectez toutes les limites de vitesse signalées et toutes les consignes des panneaux routiers. Roulez à une vitesse convenable pour l'état de la route et la nature du chargement.
- N'utilisez pas les galeries porte-bagages ni leurs accessoires pour des tâches autres que celles pour lesquelles ils ont été conçus. Ne dépassez pas leur capacité de charge totale. La garantie sera rendue nulle si vous ne respectez pas ces consignes ou les instructions précises du produit.
- Consultez votre revendeur si vous avez des questions à propos du fonctionnement et des limites du produit. Lisez attentivement toutes les instructions et les renseignements de la garantie.

# 757 AUDI TT 2 DR 00-

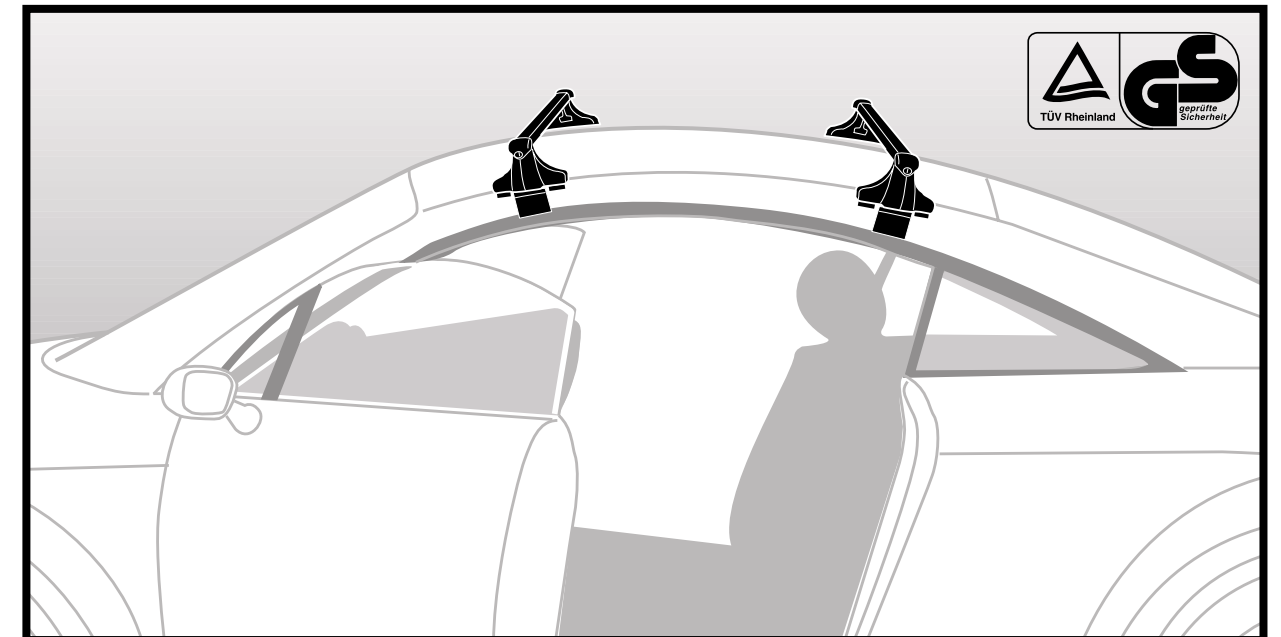

## ROOF RACK KIT INSTALLATION INSTRUCTIONS

## INSTRUCTIONS D'INSTALLATION DE LA GALERIE PORTE-BAGAGES

## INCLUDED PARTS

Bar: 853-2341-03  
Foot: 753-1754-02

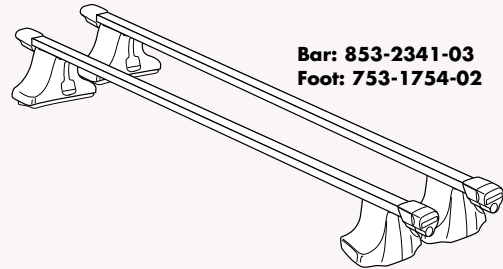

853-2210-04 x 4

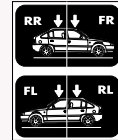
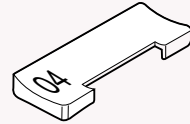

515-0041

520-5010-02



753-1647-339 x 4

## 1 START WITH EITHER RACK

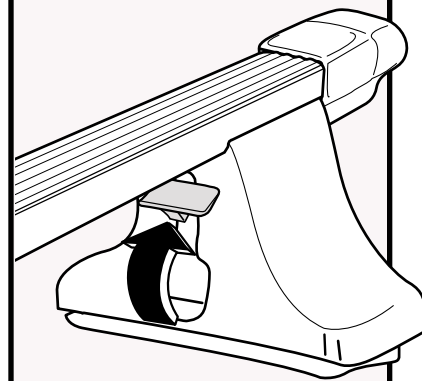

Lift locking levers on both feet.

## 2 SETTING UP FRONT RACK

- Find your car in the chart for proper foot setting.

Vehicle	FRONT Setting
Audi TT - 2 dr 00-	40

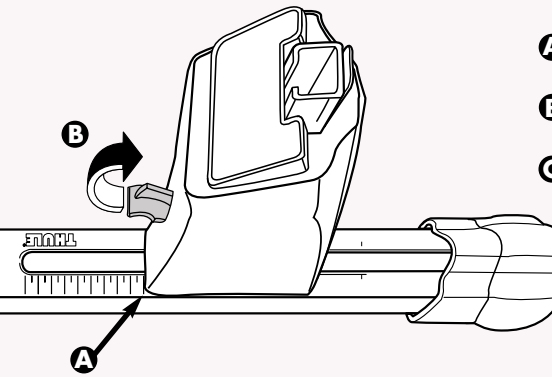
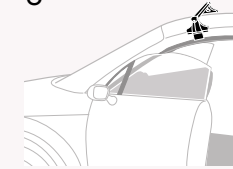

- A Line up feet with ruler setting.
- B Firmly close locking lever.
- C Attach front bar decals.

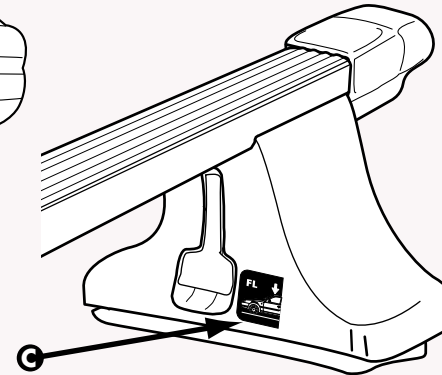

- D Recheck foot position as foot may move slightly when lever is closed.

## 3 SETTING UP REAR RACK

Vehicle	REAR Setting
Audi TT - 2 dr 00-	40.5

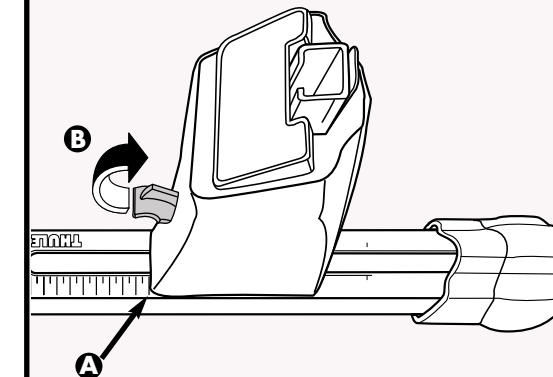
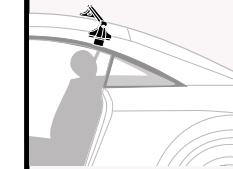

- A Line up feet with ruler setting.
- B Close locking lever.
- C Attach rear bar decals.

- D Recheck foot position as foot may move slightly when lever is closed.



## 4 ATTACHING BRACKETS AND PADS

**! IMPORTANT**

Clean roof of vehicle to ensure that it is free of dirt before installing rack.

853-2210-04 x 4

753-1647-339 x 4

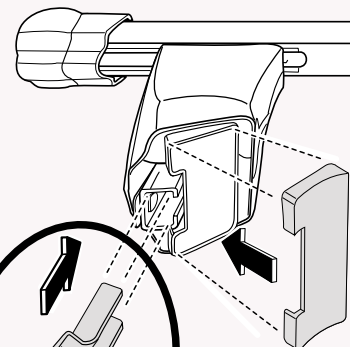
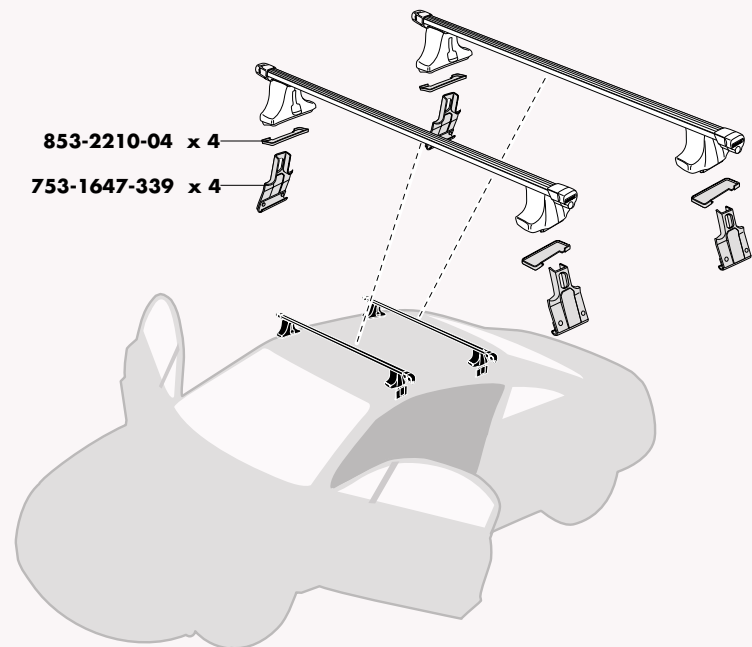

Firmly push pads onto foot base.

Push narrow end of bracket into metal channel in foot until it clicks into place.

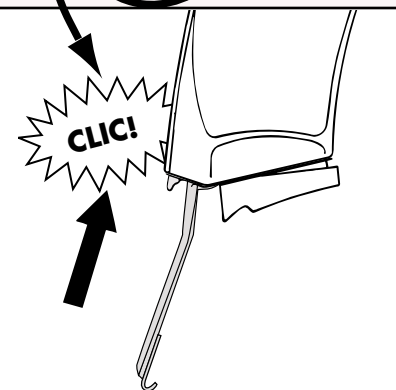

## 5 MOUNTING RACKS

- Open car doors.
- Gently place racks on car.

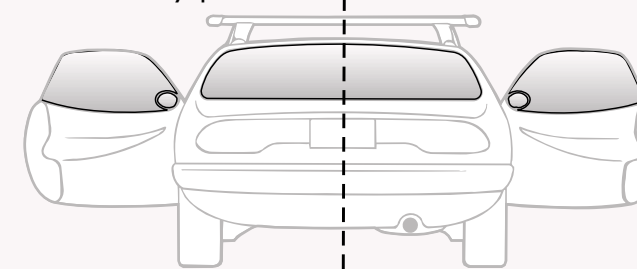

- A Center rack on car roof. Distance from door frame to foot should be the same on both sides.

Vehicle	X (Dist.)	Y (Dist.)
Audi TT - 2 dr 00-	3 1/2" (90mm)	24 1/2" (620mm)

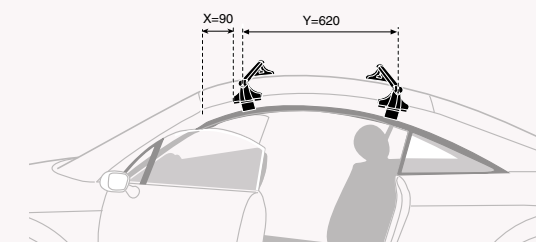

- B Use measurements provided to correctly position racks.

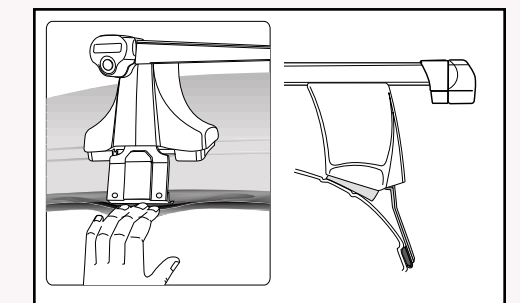

- C Refer to above illustrations for exact pad and bracket fit to vehicle.

**OVER**

## 6 TIGHTEN RACKS

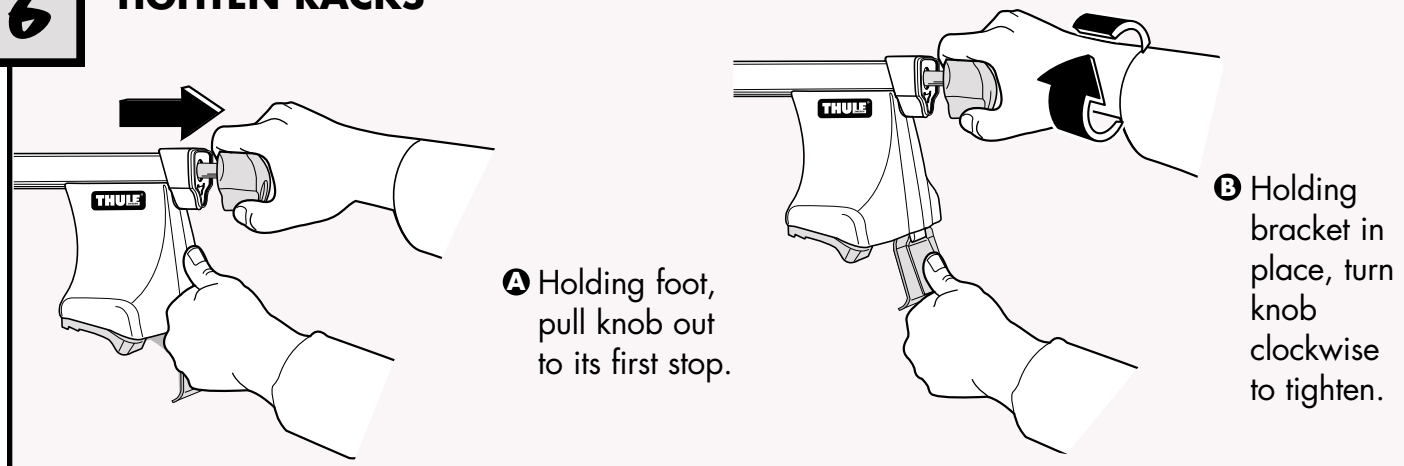

**A** Holding foot, pull knob out to its first stop.

**B** Holding bracket in place, turn knob clockwise to tighten.

### ! IMPORTANT

The feet must be tightened alternately! Tighten the right 3 - 4 turns then tighten the left. Repeat tightening a little at a time until the rack is securely fastened to the vehicle.

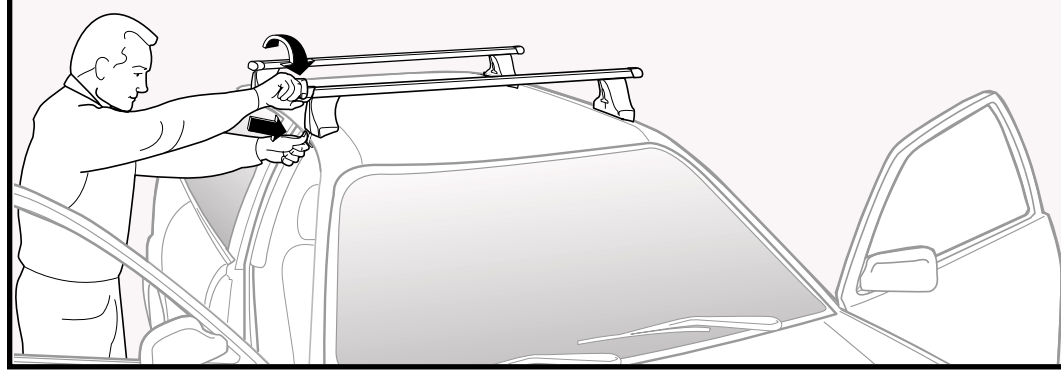

**NOTE:**  
It is perfectly normal for the bar to bow down slightly when the rack is fully tightened.

## 7 CHECK FIT

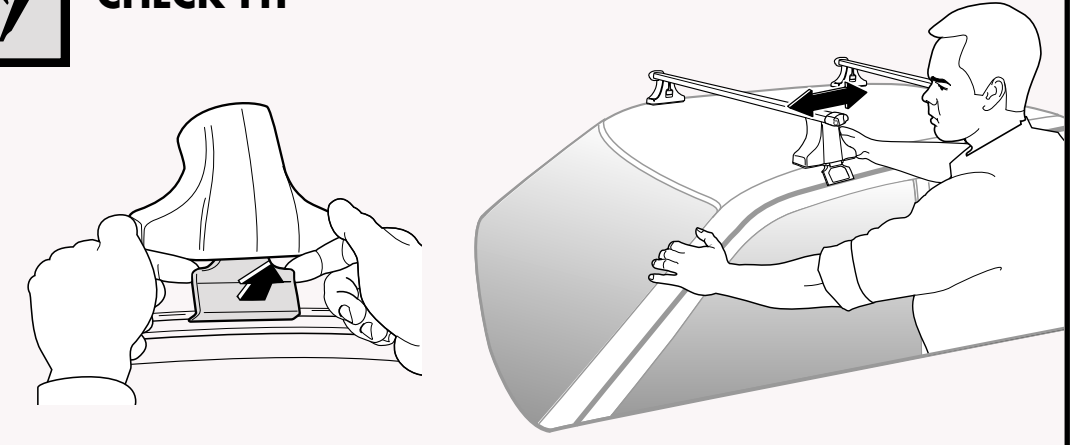

**A** Pull hard on the bracket to see if it moves or slips from its mounting position.

**B** Firmly grip the rack foot. Push and pull on the foot to make sure it remains in the mounted position.

- IF RACK MOVES:
- Check measurements in Step 2.
  - Check measurements in Step 3.
  - Check that rack is centered on the vehicle.
  - To adjust the feet refer to Step 12.

*If rack or bracket does not move it is tightened properly.*

**! DO NOT CARRY MORE THAN 75 KG (165 LBS)**

## 8 INSTALL LOCK CYLINDERS

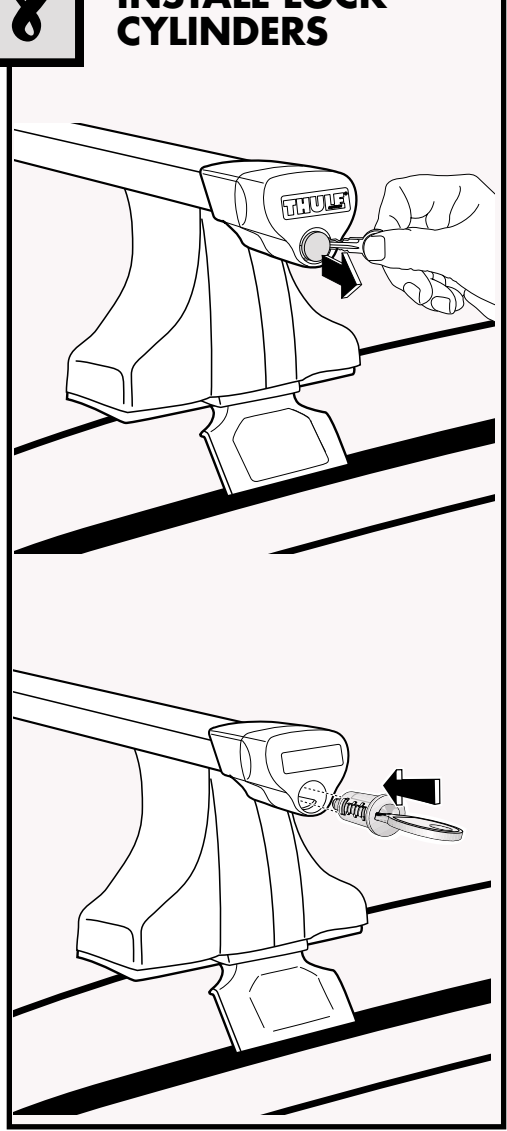

## 9 REMOVING RACK

**A** Pull knobs out to first stop.

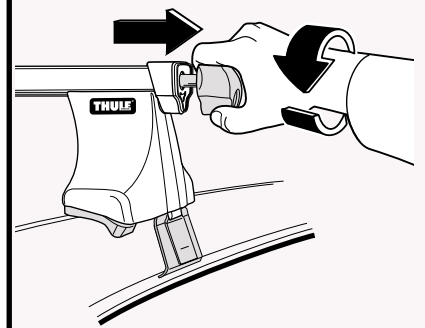

**B** Turn counterclockwise to loosen brackets and remove rack from roof.

## 10 REMOVING BRACKETS

- A** Turn knobs counterclockwise to fully loosen brackets.
- B** Pull the square plastic tab out.
- C** Pull bracket downward.

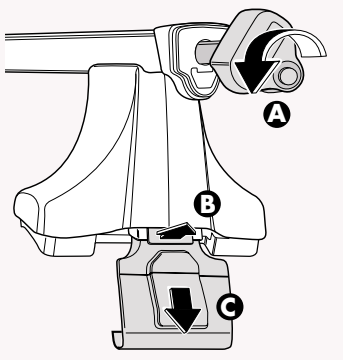

## 11 REMOVING END CAPS

- A** Pull out knob.
- B** Insert rod 1" into lower square hole.
- C** Push handle down, remove end cap.

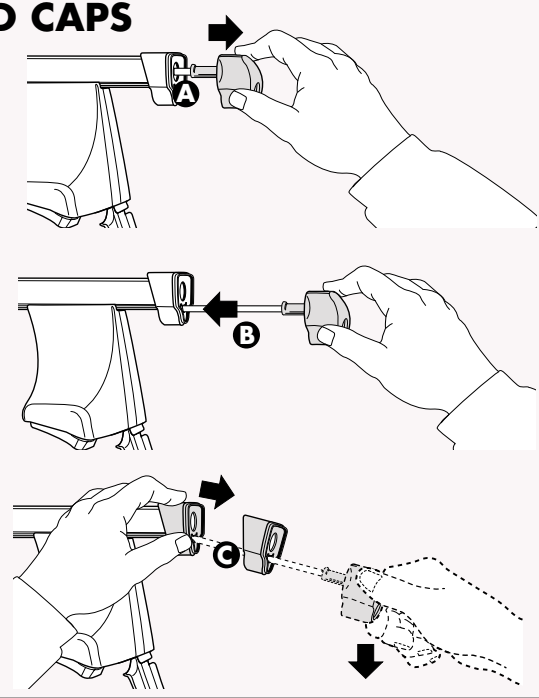

## 12 ADJUSTING DISTANCE BETWEEN THE FEET

**A** If the locking lever is up and the foot will not move: the foot is locked in position, proceed as follows.

**B** Close locking arm on the foot.

**C** Untighten until the foot mechanism is released. – You will hear a click!

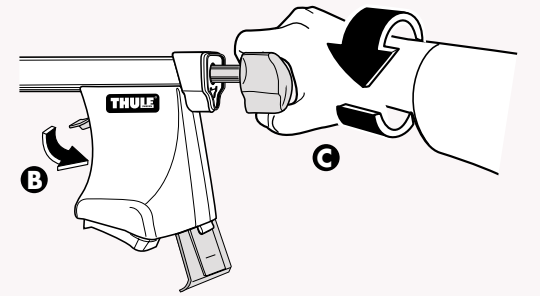

**D** Lift locking arm and adjust the foot.

## PIECES INCLUSES

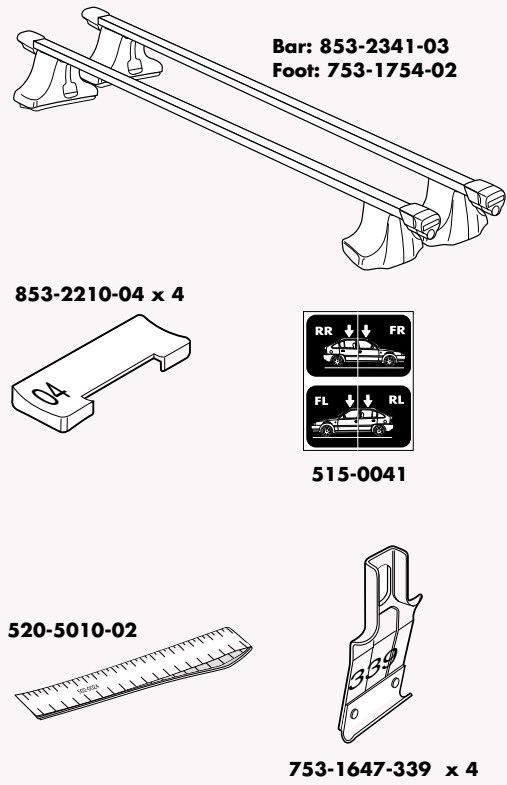

## 1 VOUS POUVEZ COMMENCER PAR L'UNE OU L'AUTRE DES GALERIES

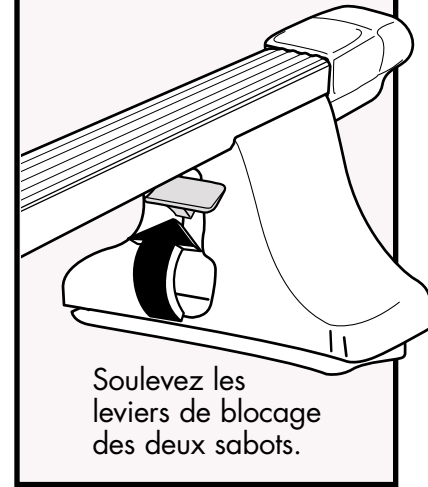

## 2 INSTALLATION DE LA GALERIE AVANT

- Déterminez le réglage du sabot sur le tableau en fonction du type de véhicule.

Véhicule	Réglage AVANT
Audi TT - 2 dr 00-	40

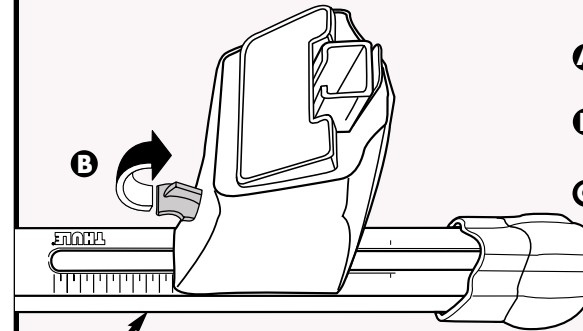

- A Aligned with the scale.
- B Close the locking lever firmly.
- C Apply the stickers to the front bar.

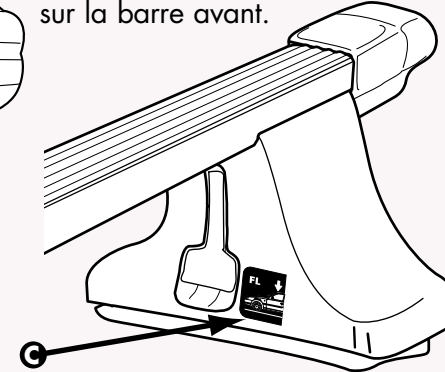

- D Check again the position of the foot which can move at the moment of the locking lever closure.

## 3 INSTALLATION DE LA GALERIE ARRIÈRE

Véhicule	Réglage ARRIÈRE
Audi TT - 2 dr 00-	40.5

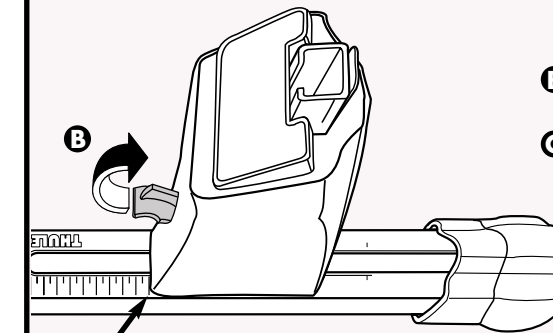
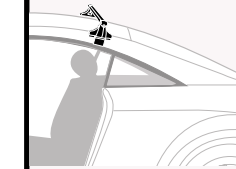

- A Align the feet with the corresponding graduation.
- B Close the locking lever.
- C Apply the stickers to the rear bar.

- D Check again the position of the foot which can move at the moment of the locking lever closure.

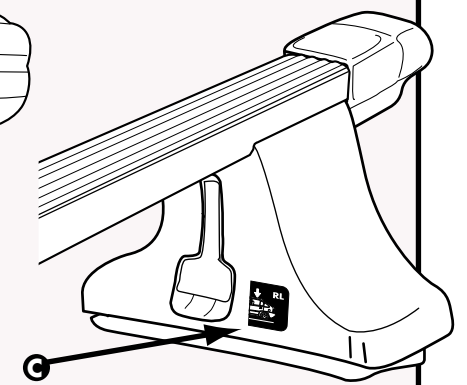

## 4 FIXATION DES SUPPORTS ET DES COUSSINETS

### ! IMPORTANT

Clean roof of vehicle to ensure that it is free of dirt before installing rack.  
Nettoyez le toit du véhicule pour vous assurer qu'il est propre avant d'installer la galerie.

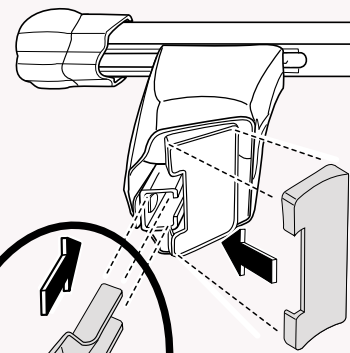

Poussez l'extrémité étroite du support dans le profilé métallique du sabot jusqu'à ce qu'il s'enclenche.

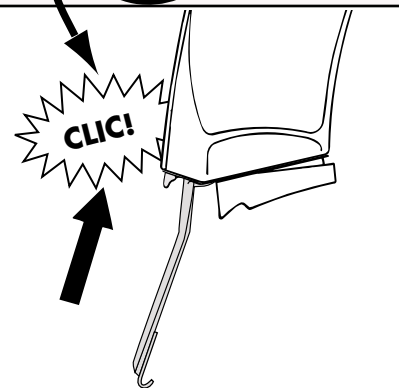

## 5 MONTAGE DES GALERIES

- Ouvrez les portes du véhicule.
- Placez délicatement les galeries sur le véhicule.

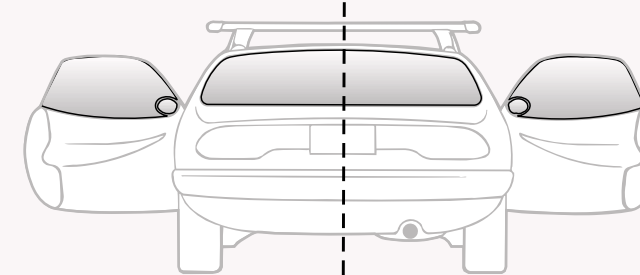

- A Center the rack on the roof of the vehicle. The distance between the door frame and the foot must be identical on both sides.

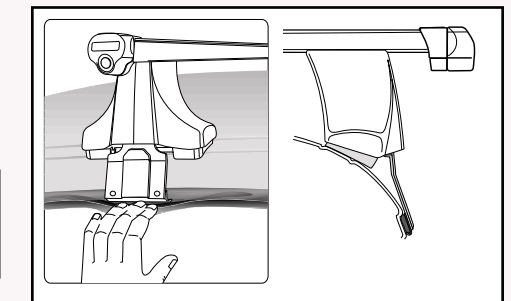

Véhicule	X (Dist.)	Y (Dist.)
Audi TT - 2 dr 00-	3 1/2" (90mm)	24 1/2" (620mm)

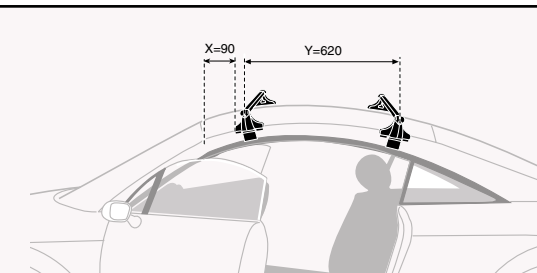

- B Use the provided measurements to correctly position the racks.

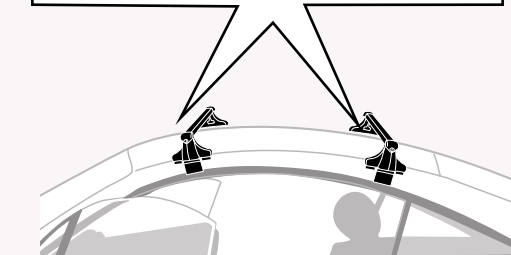

- C Refer to the illustrations above to adjust the pads and supports correctly on the vehicle.

VOIR AU VERSO

## 6 AJUSTEMENT DES GALERIES

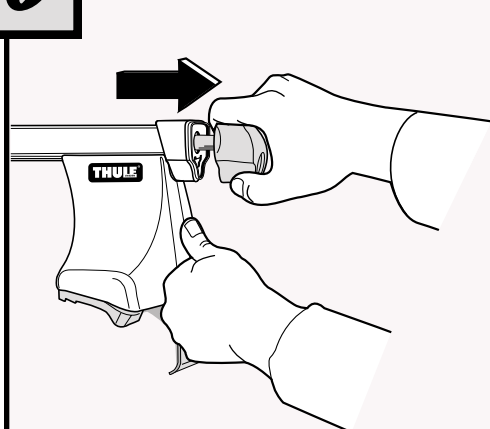

**A** En maintenant le sabot, retirez le bouton jusqu'à son premier cran.

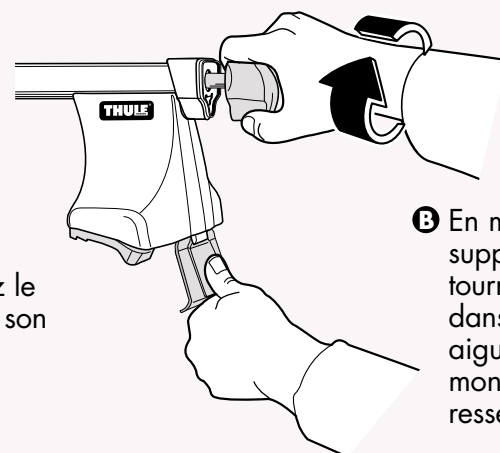

**B** En maintenant le support en place, tournez le bouton dans le sens des aiguilles d'une montre pour le resserrer.



### IMPORTANT

Les sabots doivent être serrés tour à tour. Resserrez celui de droite de 3 à 4 tours, puis resserrez celui de gauche. Répétez jusqu'à ce que la galerie soit fermement fixée au véhicule.

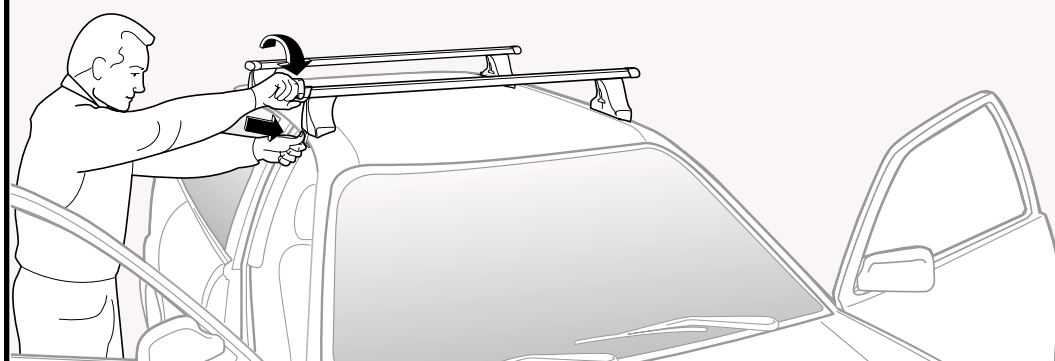

### REMARQUE:

Il est tout à fait normal que la barre s'arque légèrement lorsque la galerie est en place.

## 7 VÉRIFICATION DE L'INSTALLATION

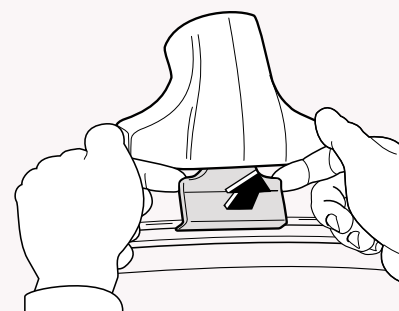

**A** Tirez fermement sur les supports pour voir s'ils bougent ou sortent de leur logement.

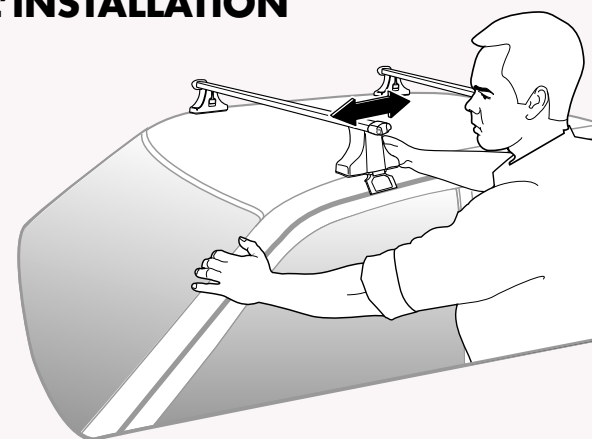

**B** Saisissez le sabot de la galerie. Poussez et tirez dessus pour vous assurer qu'il reste en place.

### SI LA GALERIE BOUGE:

- Vérifiez les mesures de l'étape 2.
- Vérifiez les mesures de l'étape 3.
- Vérifiez si la galerie est centrée sur le véhicule.
- Pour régler les sabots, reportez-vous à l'étape 12.

*Si la galerie ou le support ne bougent pas, leur serrage est correct.*



**NE TRANSPORTER PAS PLUS DE 75 KG (165 LBS)**

## 8 Insez les barilletts de serrure

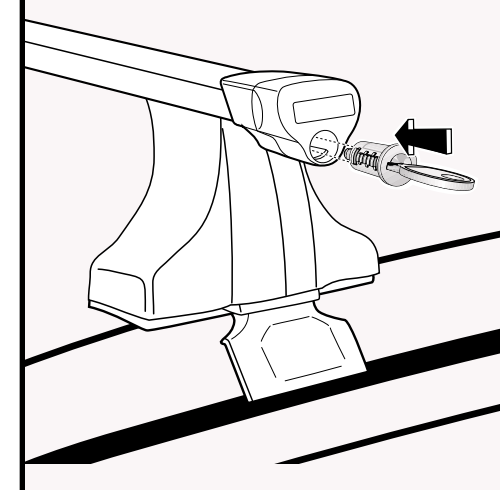
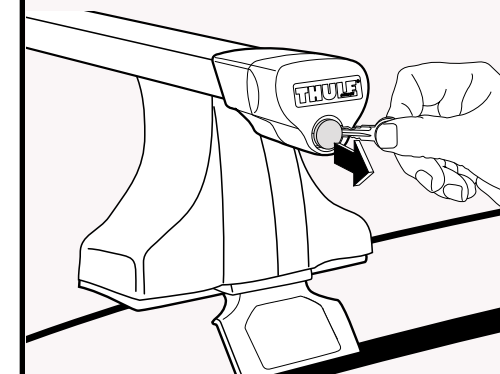

## 9 RETRAIT DE LA GALERIE

**A** Retirez les embouts jusqu'au premier cran.

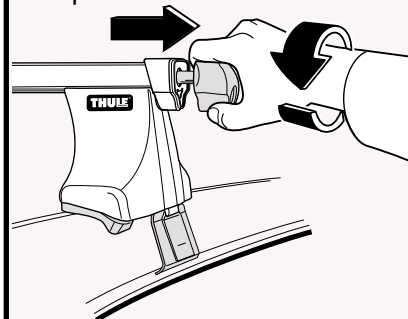

**B** Tournez dans le sens inverse des aiguilles d'une montre pour desserrer les supports et retirer la galerie du toit.

## 10 RETRAIT DES SUPPORTS

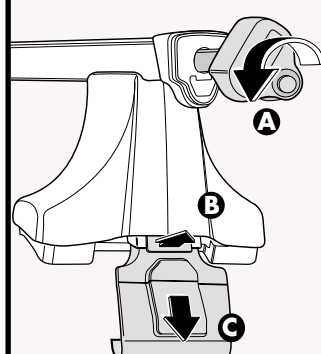

**A** Tournez les boutons dans le sens inverse des aiguilles d'une montre pour desserrer complètement les supports.

**B** Retirez la languette carée en plastique.

**C** Tirez le support vers le bas.

## 11 RETRAIT DES EMBOUTS

**A** Retirez le bouton.

**B** Ramenez la languette.

**C** Poussez le bouton vers le bas. Retirez les deux embouts.

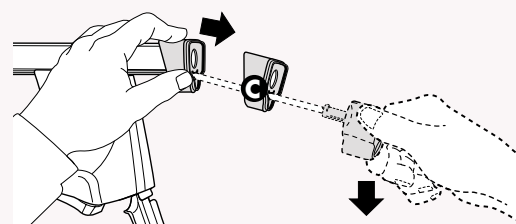
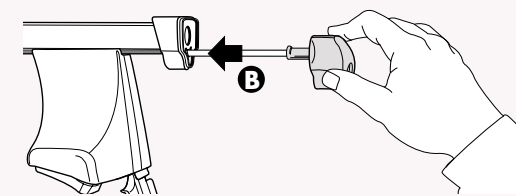
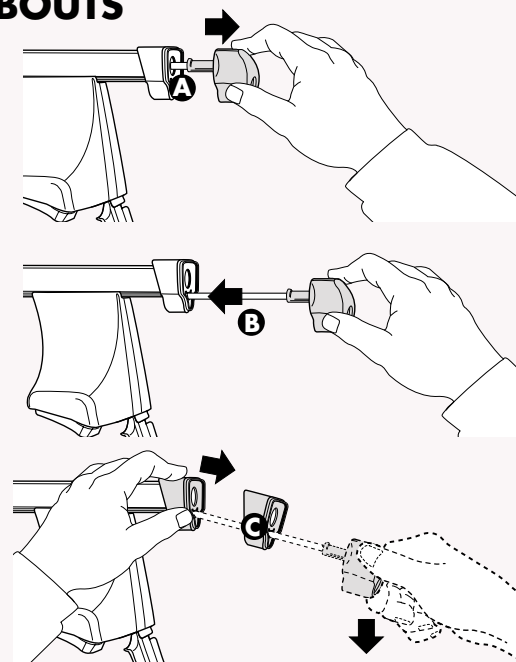

## 12 RÉGLAGE DE LA DISTANCE ENTRE LES SABOTS

**A** Si le levier de blocage est ouvert et que le sabot ne bouge pas, ce dernier est bloqué. Procédez comme suit.

**B** Fermez le bras de verrouillage sur le sabot.

**C** Desserrez jusqu'à ce que le mécanisme du sabot soit libéré. Vous entendrez un déclic.

**D** Soulevez le bras de verrouillage et réglez le sabot.

