

PARTS INCLUDED • PIÈCES INCLUSES • PIEZAS INCLUIDAS

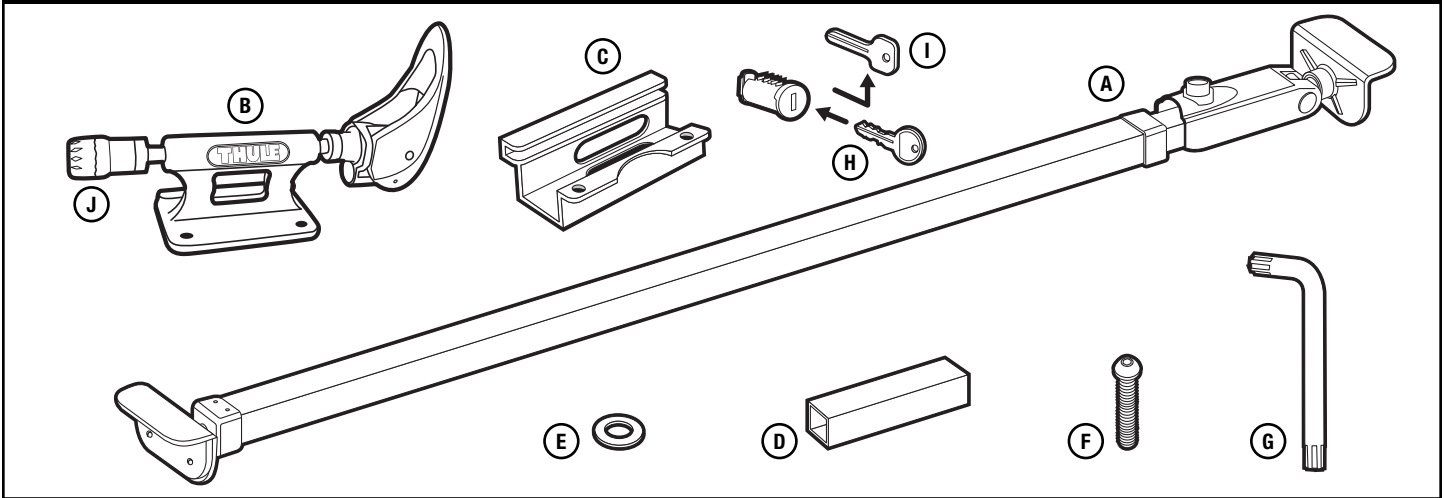

part pièce parte	description description descripción	part number numéro de pièce numero de parte	qty. qté cant.
A	Bed Bar / Barre de plate-forme / Barra de la plataforma	—	1
B	Low Rider Fork Blocks / Blocs de fixation de fourche Low rider / Bloques para horquillas bajos	853-5278	2
C	Underbar Plate / Plaque inférieure / Placa inferior	853-5279	2
D	Rubber Spacer / Cale en caoutchouc / Espaciador de goma	853-5351	2
E	Washer M6 / Rondelle M6 / Arandela M6	951-0612-11	4
F	Tamper Proof Screw M6 / Vis inviolable M6 / Tornillo M6 inviolable	853-5269	4
G	Tamper Proof Wrench / Clé inviolable / Llave de tuercas inviolable	853-5270-02	1
H	Lock cylinders and change keys / Verrou et clé de rechange / Cerraduras cilíndricas y llaves	—	2
I	Change key / Clé de rechange / Llave de cambio	853-1251	1
J	Fork clamping skewer / Broche de blocage pour fixation de la fourche / Traba de anclaje para horquillas	752-0943001	2

COMPATIBILITIES / RESTRICTIONS

- Bike must come equipped with a quick release front skewer.
- Measure the dimensions of your bike's fork dropouts. This carrier is not compatible with fork drop outs less than 4 mm or greater than 12 mm thick. Dropouts must be 100 mm apart.
- If your fork has a unique feature or design that prevents your using the carrier in accordance with these instructions, do not use the carrier. An upright carrier should be used.
- Due to their wind resistance, it is not recommended to carry disk wheels or wheels with covers on Thule bike or wheel carriers.
- Failure to properly install, adjust, use, and maintain the quick release mechanism on this carrier may result in damage to the vehicle and bike as well as serious personal injury.
- Any modification to bike dropouts can cause insufficient fork mount clamping pressure and may result in damage or loss of bike.
- Bed width must be more than 47 3/4" and less than 72" wide.
- Not compatible with tandem or recumbant bikes.

COMPATIBILITÉS/RESTRICTIONS

- Le vélo doit être équipé d'une broche de blocage à dégageement rapide avant.
- Mesurez la dimension des pattes de fourche de votre vélo. Ce porte-vélo n'est pas compatible avec des pattes de fourche d'une épaisseur inférieure à 4 mm ou supérieure à 12 mm. L'écartement des pattes de fourche doit être de 100 mm.
- Si votre fourche comporte une caractéristique ou une conception unique qui vous empêche d'utiliser le porte-vélo conformément aux présentes instructions, n'utilisez pas le porte-vélo. Un porte-vélo vertical doit être utilisé.
- En raison de la résistance au vent, il est déconseillé de transporter des roues à disque ou des roues recouvertes d'une housse sur les porte-vélos ou les porte-roues Thule.
- Si le mécanisme à dégageement rapide de ce porte-vélo n'est pas convenablement installé, ajusté, utilisé et entretenu, le véhicule et le vélo peuvent être endommagés et des blessures graves peuvent survenir.
- Toute modification aux pattes des vélos peut provoquer une pression de serrage de la fourche insuffisante et peut entraîner des dommages ou une perte du vélo.
- La largeur de la plate-forme doit être supérieure à 121 cm (47 3/4 po) et inférieure à 183 cm (72 po).
- Incompatible avec les tandems ou les vélos à position allongée.

COMPATIBILIDADES / RESTRICCIONES

- La bicicleta debe estar equipada con un mecanismo de desenganche rápido en el eje frontal.
- Mida el tamaño de las puntas de la horquilla de su bicicleta. Este portabicicletas no es compatible con brazos de horquilla de menos de 4 mm o de más de 12 mm de grosor. Las puntas de la horquilla deben tener una separación de 10 cm.
- Si las características o el diseño de su horquilla son únicos e impiden el uso del portabicicletas según estas instrucciones, no use el portabicicletas. En esos casos se debe usar un portabicicletas vertical.
- A causa de la resistencia al viento, no se recomienda transportar ruedas de disco o ruedas con fundas en los portabicicletas o portarruedas de Thule.
- Cualquier error en la instalación, ajuste, uso o mantenimiento del mecanismo de desenganche rápido en este portabicicletas puede causar daños al vehículo y a la bicicleta así como daños personales graves.
- Cualquier modificación de las puntas de la horquilla de la bicicleta puede causar una falta de presión de sujeción en el montaje de horquilla y ocasionar daños o la pérdida de la bicicleta.
- La anchura de la plataforma debe ser de más de 121 cm (47 3/4 pulg.) y de menos de 180 cm (72 pulg.) de ancho.
- No es compatible con tandems ni bicicletas recostadas.

1

PRE-ASSEMBLY / PRÉMONTAGE / ENSAMBLAJE PREIMINAR

a

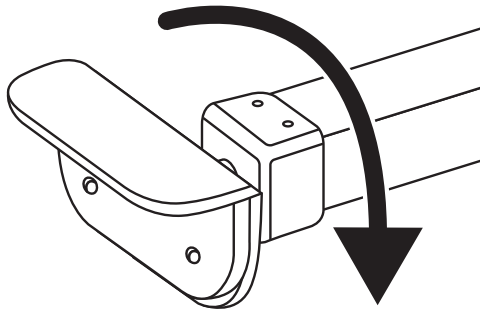

- **Make sure threaded rail foot is completely screwed in.**
Assurez-vous que le pied fileté du rail est complètement vissé.
Asegúrese de que el pie roscado de la barra transversal esté completamente atornillado.

b

- **Depress security button underneath of Bed Bar.**
Appuyez sur le bouton de sécurité sous la barre de plate-forme.
Oprima el botón de seguridad debajo de la barra de la plataforma.

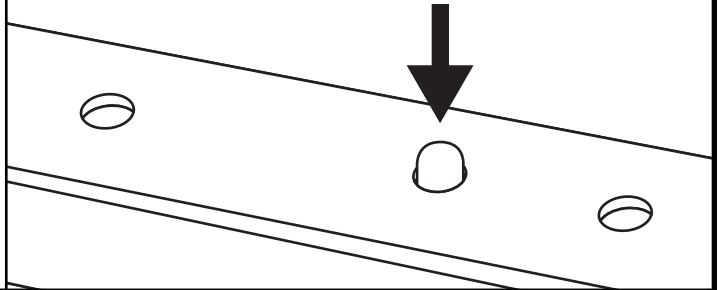

c

- **Extend until rail feet touch inside edge of truck bed side walls.**
Étirez le rail jusqu'à ce que les pieds touchent l'intérieur des parois latérales de la plate-forme de la camionnette.
Extienda la barra hasta que los pies toquen el interior de las paredes laterales de la plataforma de la camioneta.
- **Ensure security button is engaged in a hole.**
Assurez-vous que le bouton de sécurité est engagé dans un trou.
Asegúrese de que el botón de seguridad encaje en un orificio.

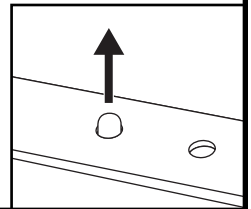

truck bed
plate-forme
plataforma de la camioneta



side wall
paroi latérale
pared lateral

side wall
paroi latérale
pared lateral

2

truck bed / plate-forme / plataforma de la camioneta

large bar / barre large / barra grande

small bar / barre étroite / barra pequeña

side wall
paroi latérale
pared lateral

side wall
paroi latérale
pared lateral

- **Depending on the size of truck bed, fork blocks can be installed on either the large or small bar.**
Selon la dimension de la plate-forme de la camionnette, des blocs de fixation de fourche peuvent être installés sur la barre large ou la barre étroite.
Según el tamaño de la plataforma de la camioneta, los bloques para horquillas pueden instalarse en cualquiera de las barras, grande o pequeña.

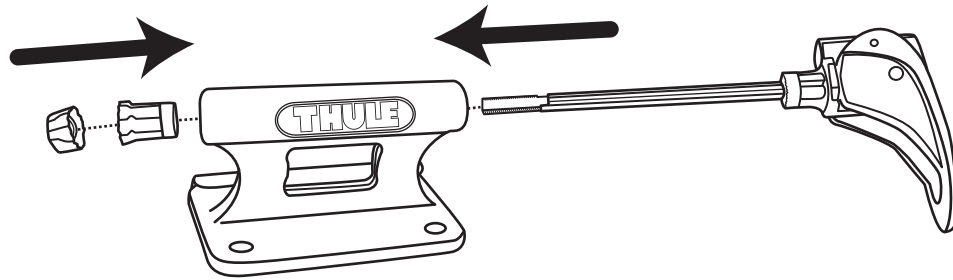
3

- **Unscrew the ratcheting nut and nut body off the end of the skewer as shown. Slide skewer rod through channel in fork block. If loading bike from the side of the truck, lever should face that side for easier loading. Re-attach skewer ratcheting nut and body. The skewer rod and ratcheting nut have a rectangular slot that must be aligned.**

Dévissez l'écrou à rochet et le corps de l'écrou de la broche de blocage comme illustré. Faites glisser la tige de blocage dans la glissière de l'articulation à fourche. If loading bike from the side of the truck, lever should face that side for easier loading. Remettez en place le corps de la broche de blocage de l'écrou à rochet. La tige de blocage et l'écrou à rochet ont tous deux une fente rectangulaire qui doivent être alignées.

Destornille y retire la tuerca del trinquete y el cuerpo de la tuerca del trinquete de la traba, tal como se muestra. Haga deslizar la varilla de la traba a través del canal en el cabezal para horquillas. En caso de desear cargar la bicicleta por el costado de la camioneta, la palanca deberá quedar de ese lado para facilitar la operación. Coloque nuevamente la tuerca y cuerpo del trinquete en la traba. La varilla de la traba y la tuerca del trinquete tienen ranuras rectangulares que deben quedar alineadas.

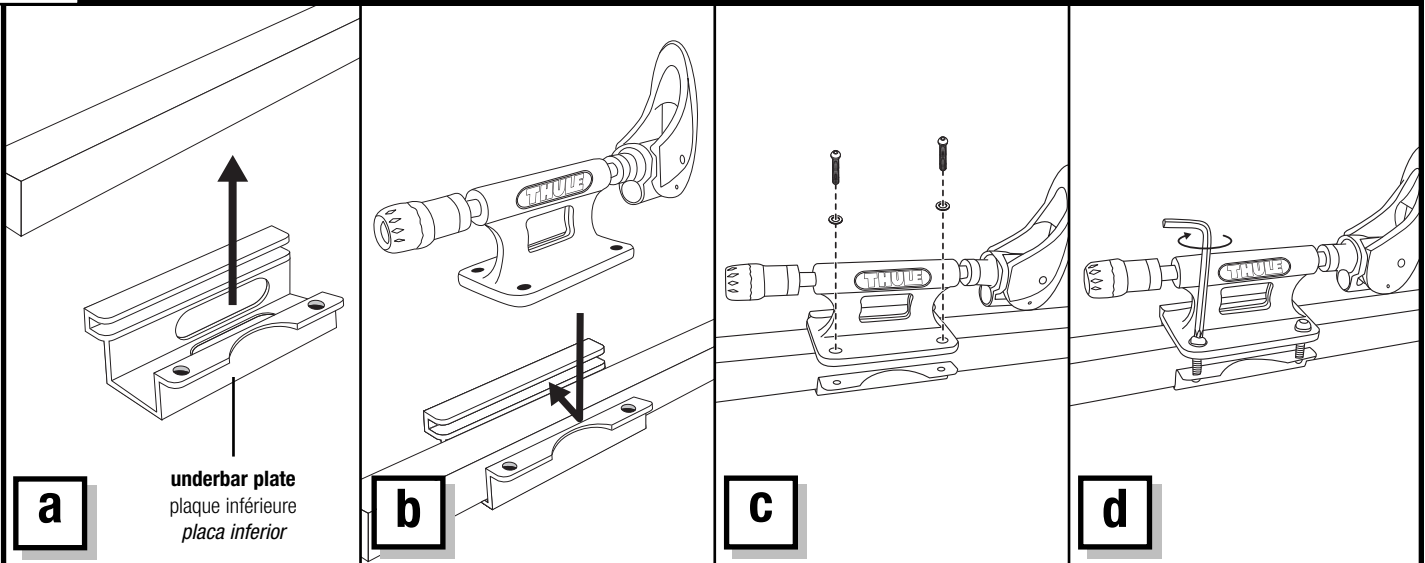
4
FOR LARGE BAR MOUNTING / INSTALLATION SUR LA BARRE LARGE / PARA MONTAJE EN LA BARRA GRANDE
**a**

underbar plate
plaque inférieure
placa inferior

b**c****d**

- **Blocks can be installed on top or sides of bed bar.**

Les blocs peuvent être installés sur le dessus ou sur les côtés de la barre de plate-forme.
Los bloques pueden montarse encima o en los lados de la barra de la plataforma.

- **Tighten screws snugly.**
Serez bien toutes les vis.
Apriete bien los tornillos.

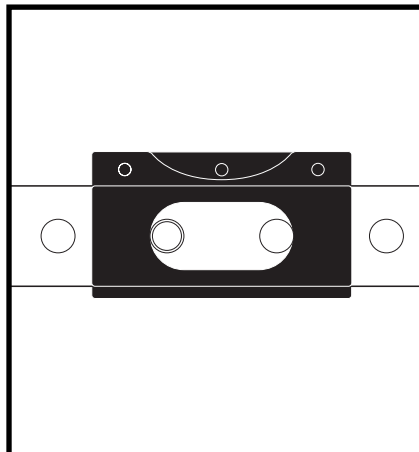

- **For convenience position underbar plate and fork block so that it straddles adjustment holes underneath bed bar.**

Pour des raisons pratiques, placez la plaque inférieure et le bloc de fixation de fourche de façon à ce qu'ils couvrent les trous d'ajustement sous la barre de plate-forme.
Para que sea más práctico, coloque la placa inferior y el bloque para horquilla de manera que se asienten encima de los orificios de ajuste debajo de la barra de la plataforma.

- **Remove Bed Rider from truck bed.**

Retirez le Bed Rider de la plate-forme de la camionnette.
Quite el Bed Rider de la plataforma de la camioneta.

- **Depress button**

Appuyez sur le bouton.
Oprima el botón.

- **Slide tubes apart.**

Séparez les tubes.
Separe los tubos deslizándolos.

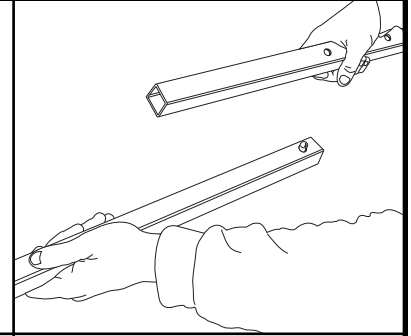

- **Slide rubber spacer over tube to the desired position.**

Faites glisser les cales en caoutchouc sur le tube à l'emplacement désiré.
Deslice el espaciador de goma por encima del tubo a la posición deseada.

- **Water can be used on bar to help slide spacer.**

De l'eau peut être appliquée sur la barre pour faciliter le glissement des cales.
Se puede usar agua para ayudar a deslizar el espaciador.

- **A white talc residue from the manufacturing process has been left on the rubber spacer to help slide into position. Once assembled it can be wiped off with water.**

Un résidu poudreux blanc provenant du processus de fabrication a été laissé sur les cales en caoutchouc afin de les aider à glisser. Une fois le montage terminé, vous pouvez essuyer les cales avec un chiffon humide.
En el espaciador de goma se ha dejado un residuo de talco blanco para facilitar el deslizarlo a su posición. Una vez que esté ensamblado, se puede limpiar con agua.

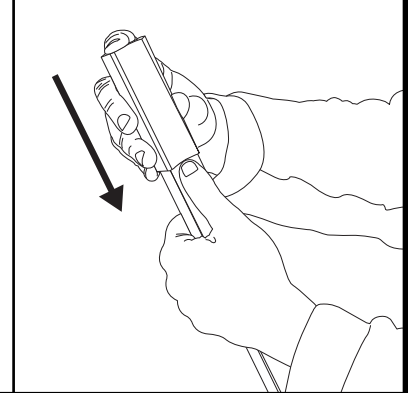

- **Reassemble telescoping tubes together.**

Réassemblez les tubes télescopiques.
Vuelva a montar los tubos telescópicos.

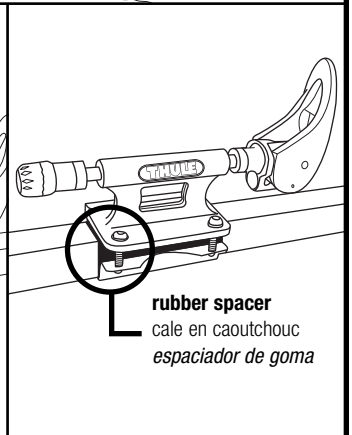
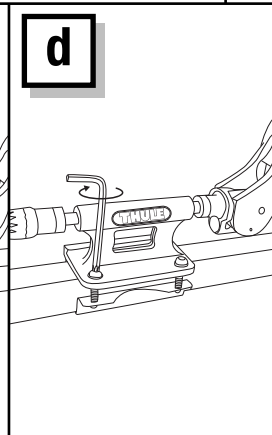
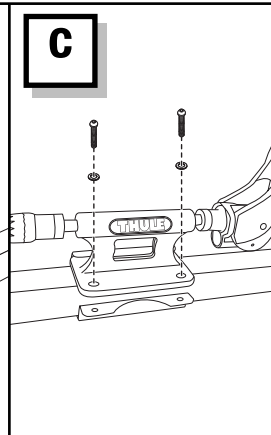
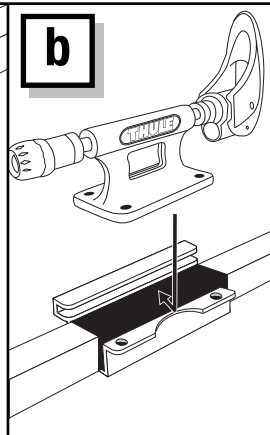
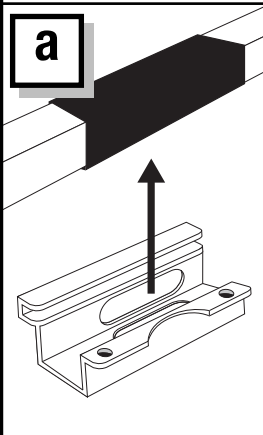
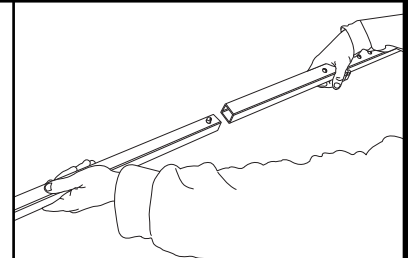

- **Assemble block on rubber spacer.**

Montez le bloc sur les cales en caoutchouc.
Monte el bloque encima del espaciador de goma.

- **Blocks can be installed on top or sides of bed bar.**

Les blocs peuvent être installés sur le dessus ou sur les côtés de la barre de plate-forme.
Los bloques pueden instalarse encima o en los lados de la barra de la plataforma.

- **Tighten screws snugly.**

Serez bien toutes les vis.
Apriete bien los tornillos.

- **Make sure the underbar plate is positioned around the rubber spacer.**

Assurez-vous que la plaque inférieure est positionnée autour de la cale en caoutchouc.

Asegúrese de que la placa inferior esté colocada alrededor del espaciador de goma.

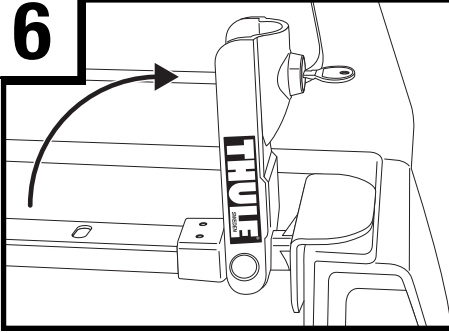
6

- **Open Cam handle.**
Soulevez la poignée de la came.
Abra el asa de leva.

7

- **Rotate bar to tighten until snug in bed**
Faites tourner la barre pour qu'elle soit bien ajustée contre les parois de la plate-forme.
Gire la barra y apriete hasta que esté bien sujeta en la plataforma.

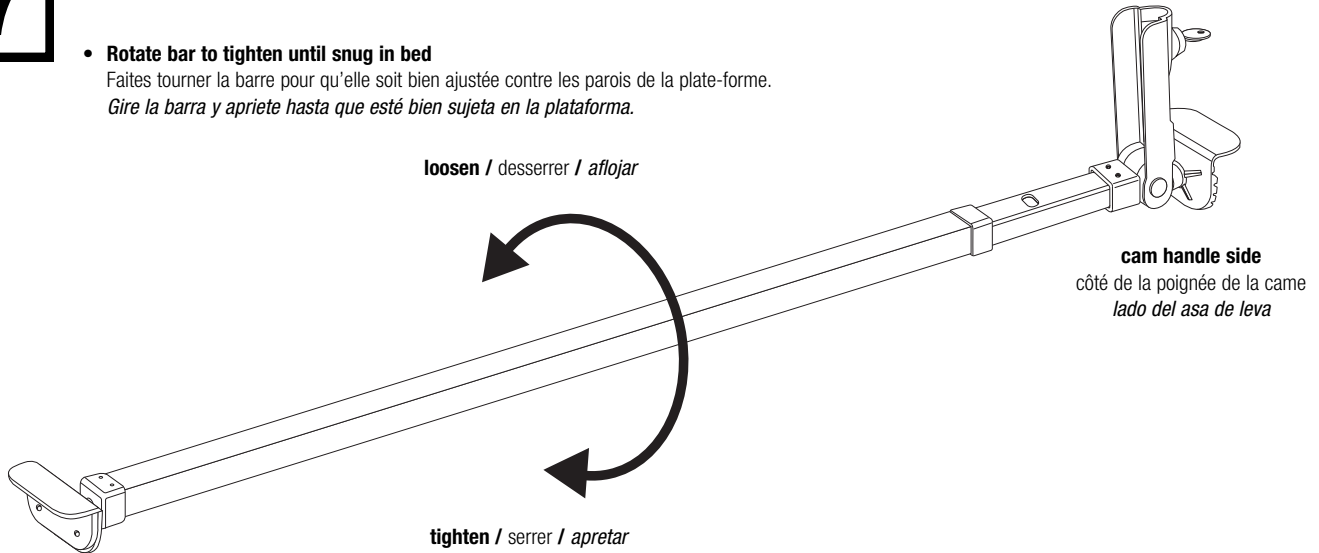

Over tightening can cause damage to truck bed. Do not over tighten before closing cam handle.

Un serrage excessif peut endommager la plate-forme de la camionnette. Ne serrez pas trop avant de fermer la poignée de la came.

El apretar demasiado la barra puede causar daños en la plataforma de la camioneta. No apretar demasiado antes de cerrar el asa de leva.

8

Over tightening can cause damage to truck bed. Do not over tighten before closing cam handle.

Un serrage excessif peut endommager la plate-forme de la camionnette. Ne serrez pas trop avant de fermer la poignée de la came.

El apretar demasiado la barra puede causar daños en la plataforma de la camioneta. No apretar demasiado antes de cerrar el asa de leva.

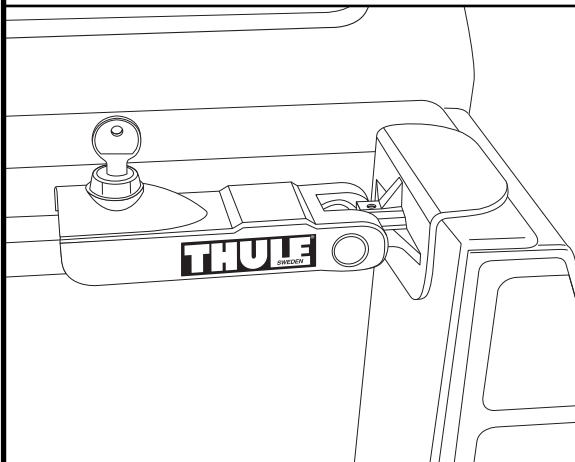

- **Close cam handle.**
Fermez la poignée de la came.
Cierre el asa de leva.
- **Test fit by pulling on bar to check security.**
Tirez sur la barre pour vous assurer qu'elle est bien fixée.
Compruebe el ajuste tirando de la barra para asegurarse de que esté bien fijada.
- **If fit is too loose repeat steps 5 – 7**
Si elle est trop lâche, refaites les étapes 5 à 7.
Si está demasiado floja, repita los pasos 5 a 7
- **If fit ok – lock this cam handle in position.**
Si l'ajustement convient, verrouillez la poignée de la came en place.
Si está bien sujeta – cierre con llave esta asa de leva en posición.

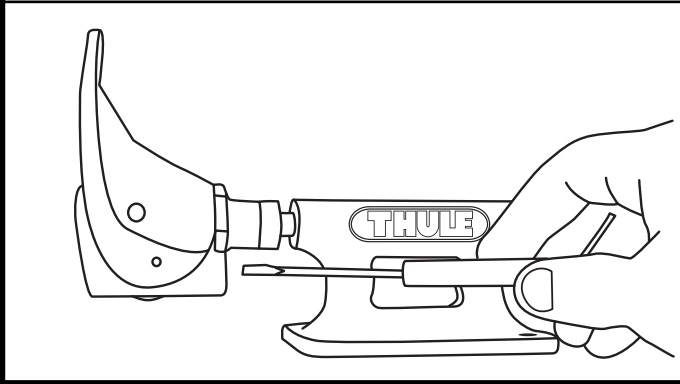
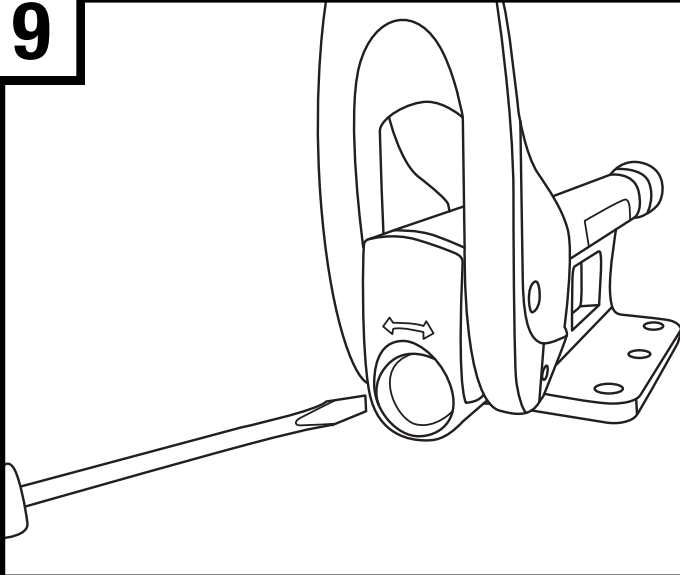
9

- **To add lock cylinder to skewer, first remove black plug cap with a flat head screw driver either by leveraging it from the front or by pushing it out from behind.**

Pour ajouter un verrou sur la broche de blocage, retirez tout d'abord le bouchon noir à l'aide d'un tournevis à tête plate en le soulevant à partir de l'avant ou en le poussant à partir de l'arrière.

Para agregar una cerradura cilíndrica a la traba, retire primero el tapón negro con un destornillador plano haciendo palanca en el frente o empujándolo desde atrás.

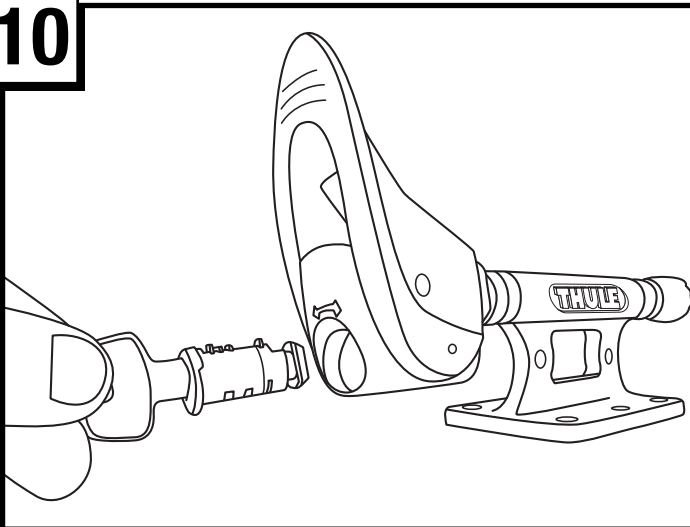
10

- **To install lock cylinder, insert change key into lock cylinder and push cylinder into lock core slot on end of skewer. Remove change key. Use lock key to lock the cylinder.**

Pour installer le verrou, insérez la clé de rechange dans le verrou et poussez le verrou dans la fente prévue à cet effet sur la broche de blocage.

Retirez la clé de rechange. Utilisez la clé de verrouillage pour verrouiller le verrou.

Para instalar la cerradura cilíndrica, introduzca la llave de cambio dentro de la cerradura cilíndrica y empujela dentro de la ranura de alojamiento al fondo de la traba. Retire la llave de cambio. Utilice la llave para cerrar la cerradura cilíndrica.

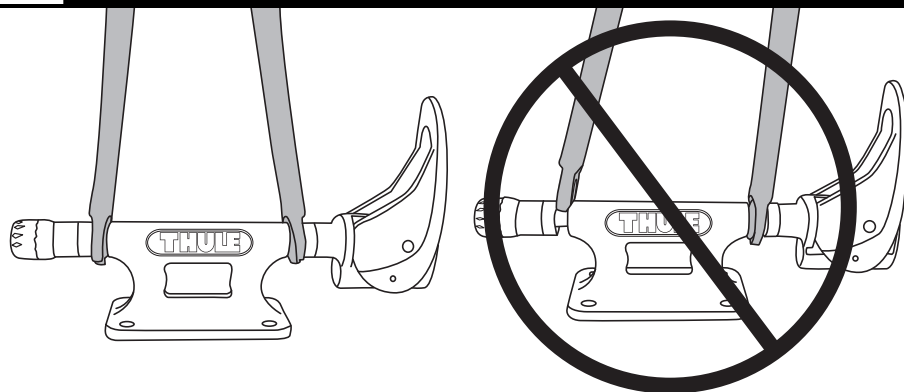

- **Set the bicycle forks onto the skewer.**
Installez la fourche du vélo sur la broche de blocage.
Coloque las horquillas de la bicicleta sobre el eje.

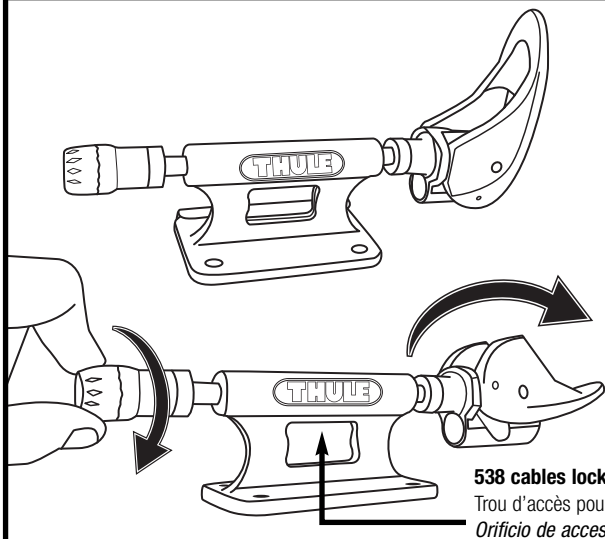

538 cables lock access hole.

Trou d'accès pour le câble de verrouillage 538.

Orificio de acceso para cables de cerradura 538.

- **With lever open, tighten nut until the lever closes with some resistance.**

En gardant le levier ouvert, serrez l'écrou jusqu'à ce que le levier se ferme en apposant une certaine résistance.

Con la palanca abierta, apriete la tuerca hasta que la palanca cierre con cierta resistencia.

- **Loosen or tighten the as needed so that lever closes with some resistance.**

Serrez ou desserrez l'écrou au besoin afin que le levier se ferme en apposant une certaine résistance.

Apriete o afloje la tuerca según sea necesario de manera que la palanca se cierre con cierta resistencia.

- **For added security purchase 538 cable lock.**

Pour une sécurité accrue, achetez le câble de verrouillage 538.

Para mayor seguridad, compre un cable de cerradura 538.

Test security by tugging at forks. If forks can move out of the skewer, open lever and tighten the nut slightly.

Close lever again with firm pressure. Repeat if necessary.

Vérifiez la solidité en tirant sur la fourche. Si la fourche se dégage de la broche de blocage, ouvrez le levier et serrez légèrement l'écrou.

Fermez à nouveau le levier en y appliquant une pression ferme. Répétez au besoin.

Compruebe la seguridad de las horquillas tirando de ellas. Si las horquillas pueden moverse fuera del eje, abra la palanca y apriete un poco la tuerca.

Cierre la palanca de nuevo con presión firme. Repita si es necesario.

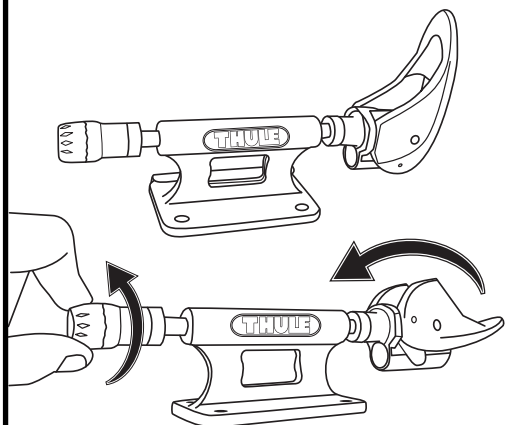

- **Open lever and loosen nut.**
Ouvrez le levier et desserrez l'écrou.
Abra la palanca y afloje la tuerca.

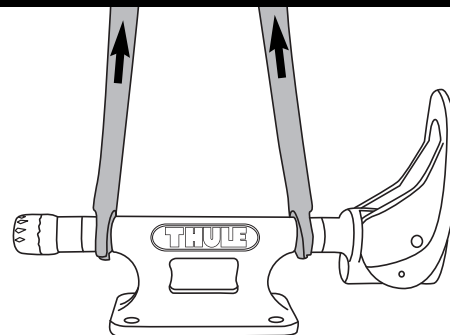

- **Lift forks straight out.**
Soulevez la fourche pour la dégager de la broche.
Levante las horquillas verticalmente.

THULE RACK GUIDELINES

When using Thule Load Carriers and accessories, the user must understand the precautions. The points listed below will assist you in using the rack system and will encourage safety.

- For quality fits and safety, use only the recommended rack or accessory as stated in Thule's current Fit Guide. Do not assume a rack will fit, always check the current Fit Guide when obtaining a new vehicle.
- Unless stated otherwise in these instructions, do not carry more than 75 kg (165 lbs.) on Thule Load Carriers. Thule Load Carriers do not increase gutter or roof strength. Thule can not warranty loads that exceed this limit. Total load = cargo weight plus weight of accessories used to carry cargo.
- Always make sure all doors are open when mounting a roof rack system. Make sure all knobs, bolts, screws, straps, and locks are firmly attached, tightened and locked before every trip. Knobs, bolts, screws straps and locks must be periodically inspected for signs of wear, corrosion, and fatigue. Check your load at stops during the trip to ensure continued fastening security.
- Check local and state laws governing projection of objects beyond the perimeter of a vehicle. Be aware of the width and height of your cargo since low clearance branches, bridges, and parking garages can affect the load. All cargo will affect the vehicle's driving behavior. Never drive with any lock, knob or rack in an open or unlocked position. All long loads such as, but not limited to, sailboards, surfboards, kayaks, canoes, and lumber must be tied down front and rear to the bumpers or tow hooks of the vehicle.
- Remove your Thule rack and accessories when they are not in use and before entering automatic car washes.
- All locks must be turned and moved periodically to ensure smooth operation. Use graphite or dry lubricant to help this. Thule locks are designed to deter vandalism and theft but should not be considered theft proof. Remove valuable gear if your vehicle is unattended for an extended period. Place at least one key in the glove compartment.
- For safety to your vehicle and rack system, obey all posted speed limits and traffic cautions. Adapt your speed to the conditions of the road and the load being carried.
- Do not use Thule load carriers and accessories for purposes other than those for which they were designed. Do not exceed their carrying capacity. Failure to follow these guidelines or the product's instructions will void the warranty.
- Consult with your Thule dealer if you have any questions regarding the operations and limits of Thule products. Review all instructions and warranty information carefully.
- Not for use on trailers or towed vehicles.
- Not for offroad use.
- Keep bicycle tires away from hot exhaust.

DIRECTIVES POUR SUPPORT THULE

Lorsque vous utilisez les supports et accessoires Thule pour voiture, vous devez observer les précautions suivantes. Les conseils ci-dessous visent à faciliter l'emploi de votre galerie et à l'utiliser en toute sécurité.

- Pour respecter les règles de sécurité et obtenir un ajustement de qualité, utilisez uniquement le produit ou l'accessoire recommandé dans le guide actuel de correspondance de Thule. Ne présumez pas qu'un produit sera adapté; consultez toujours ce guide de correspondance lorsque vous achetez un nouveau véhicule.
- Sauf indication contraire, ne dépassez pas la capacité maximale de 75 kg (165 lb) permise pour les porte-chargeurs de Thule. Ne transportez pas plus de 75 kg (165 lb) sur les galeries Thule. Ces dernières ne renforcent pas votre toit ni les points de fixation. Les charges dépassant cette limite ne peuvent pas être garanties. Charge totale = poids du chargement + poids des accessoires utilisés pour le transporter.
- Assurez-vous toujours que les portes de la voiture sont ouvertes lors de l'installation d'une galerie. Avant de prendre la route, assurez-vous que les molettes, les boulons et les vis sont bien serrés, les sangles bien attachées et les dispositifs de verrouillage fermés à clés. Examinez régulièrement ces éléments afin de déceler tout signe d'usure, de corrosion ou de fatigue. Vérifiez votre chargement à tous les arrêts pendant votre voyage pour vous assurer qu'il est bien attaché.
- Vérifiez les lois locales ou provinciales sur le dépassement d'objets sur les côtés d'un véhicule. Soyez conscient de la largeur et de la hauteur de votre chargement pour passer sous les branches basses, les ponts et les plafonds de stationnement couverts. Tout chargement modifie la tenue de route du véhicule. Ne conduisez jamais avec une serrure, une barre ou un écrou ouverts ou non bloqués. Tous les chargements longs, de type surfs, planches à voile, kayaks, canoës, bois, etc. doivent être attachés à l'avant et à l'arrière aux pare-chocs ou aux crochets de remorquage du véhicule.
- Retirez votre galerie et vos accessoires Thule lorsque vous ne les utilisez pas et avant de passer au lave-auto.
- Faites fonctionner régulièrement toutes les serrures afin qu'elles ne se grippent pas. Employez du graphite ou un lubrifiant sec pour conserver leur souplesse. Les antivols Thule sont conçus pour dissuader les voleurs et éviter les actes de vandalisme. Retirez tout matériel de valeur de votre véhicule s'il doit rester sans surveillance pendant une période prolongée. Gardez au moins une clé dans la boîte à gants. Pour protéger votre véhicule et votre galerie, respectez les vitesses limites et le code de la route. Adaptez votre vitesse aux conditions de la route et à la charge transportée.
- N'utilisez pas de galerie et d'accessoires Thule à d'autres fins que celles pour lesquelles ils ont été conçus. Ne dépassez pas leur capacité de charge maximale. Le non-respect de ces consignes et des instructions spécifiques au produit annulera la garantie.
- Consultez votre revendeur pour toute question sur le fonctionnement et les limites des produits Thule. Lisez attentivement toutes les instructions et les informations de la garantie.
- Ne pas utiliser sur une remorque ou un véhicule remorqué.
- Ne pas utiliser pour la conduite hors route.
- Garder les pneus de vélo éloignés du tuyau d'échappement chaud.

PAUTAS PARA BASTIDORES THULE

Cuando use portacargas y accesorios Thule, debe asegurarse de entender todas las precauciones. Los puntos indicados a continuación le ayudarán a usar el sistema de bastidor y fomentarán su seguridad.

- Por seguridad y para obtener un ajuste correcto, use solamente el bastidor o accesorio Thule recomendado según en la Guía de ajuste Thule más actual. No suponga el ajuste del bastidor, siempre verifique la Guía de ajuste más actual cuando compre un nuevo vehículo.
- Salvo instrucción contrario, no se debe superar la capacidad máxima de 75 kg (165 lb) designada para los portacargas de Thule. No transporte más de 75 kg (165 lb.) en los portacargas Thule. Los portacargas Thule no incrementan la resistencia de las canaletas ni del techo. Thule no garantiza cargas que excedan este límite. Carga total = el peso de la carga + el peso de los accesorios usados para el transporte.
- Siempre asegúrese que las puertas del automóvil estén abiertas cuando monte un sistema de bastidor para techo. Cerciórese de que las perillas, los pernos, los tornillos, las correas y las cerraduras estén firmemente sujetos, apretados y asegurados con llave antes de cada viaje. Debe revisar periódicamente que las perillas, los pernos, los tornillos, las correas y los seguros no tengan señales de desgaste, corrosión o fatiga. Revise su carga en las paradas durante su viaje para garantizar la seguridad continua de la sujeción.
- Verifique las leyes estatales y locales que rigen la proyección de objetos más allá del ancho del vehículo. Esté al tanto de la anchura y altura de su carga, ya que las ramas, los puentes, los estacionamientos de baja altura pueden dañar su carga. Toda carga afectará el comportamiento de manejo del vehículo. Nunca conduzca con alguno de los seguros, las perillas o los bastidores abiertos o sin seguro. Todas las cargas largas, como tablas a vela, tablas de surf, kayacs, canoas y madera, deben atarse al frente y atrás los parachoques o ganchos de remolque del vehículo.
- Quite su bastidor y accesorios Thule cuando no se usen y antes de entrar a establecimientos para lavado automático de vehículos.
- Todas los seguros deben girarse y moverse periódicamente para garantizar que no se atasquen. Use grafito u otro lubricante en seco similar para este fin. Los seguros Thule están diseñados para disuadir el vandalismo y los robos. Saque todo equipo valioso si su vehículo no tendrá vigilancia por largo tiempo. Ponga por lo menos una llave en la guantera.
- Como seguridad para su vehículo y sistema de bastidor, obedezca todos los límites de velocidad y avisos de tráfico. Adapte su velocidad a las condiciones del camino y de la carga transportada.
- No use portacargas y accesorios Thule con otra función para la que fue destinada. No exceda su capacidad de carga. Se anulará la garantía si no sigue estos lineamientos o las instrucciones del producto.
- Consulte a su distribuidor Thule si tiene alguna pregunta sobre el funcionamiento y los límites de los productos Thule. Repase cuidadosamente todas las instrucciones y la de garantía.
- No use en tráilers o vehículos de remolque.
- No conduzca fuera del camino.
- Mantenga las ruedas de las bicicletas lejos del tubo de escape caliente.

THULE[®]
SWEDEN

THULE INC., 42 SILVERMINE RD.
SEYMOUR, CT 06483
www.thule.com
800-238-2388

THULE CAR RACK SYSTEMS LIMITED LIFETIME WARRANTY [EFFECTIVE JANUARY 1, 2006]

Register online at www.thuleracks.com/register

THULE will warranty all THULE brand car rack systems and its accessories manufactured by THULE during the time that an original retail purchaser owns the product. This warranty terminates if a purchaser transfers the product to any other person.

Subject to the limitations and exclusions described in this warranty, THULE will remedy defects in materials or workmanship by repairing or replacing, at its option, a defective product without charge for parts or labor. In addition, THULE may elect, at its option, not to repair or replace a defective product but rather issue to a purchaser a refund equal to the purchase price paid for the product or a credit to be used toward the purchase of a new THULE load carrier system.

No warranty is given for defects caused by normal wear and tear, cosmetic rust, scratches, accidents, unlawful vehicle operation, or modification of, or any types of repair of, a load carrier system other than those authorized by THULE.

No warranty is given for defects resulting from conditions beyond THULE's control including, but not limited to, misuse, overloading, or failure to assemble, mount or use the product in accordance with THULE's written instructions or guidelines included with the product or made available to the purchaser.

No warranty is given for Thule products purchased outside of the United States, Canada and Mexico.

In the event that a product is defective, the purchaser should contact the THULE dealer from whom it purchased the product or an Authorized Thule Service Center. If the dealer or Authorized Thule Service Center is not able to correct the defect, the purchaser should contact THULE in writing or by phone at:

THULE 42 Silvermine Road Seymour, Connecticut 06483 Attn: Customer Service 203 881-9600

In the event that a product needs to be returned to THULE, a THULE technician at the address or telephone number listed above will provide the purchaser with the appropriate mailing address and any additional instructions. Please note that the purchaser will be responsible for the cost of mailing the product to THULE and that proof of purchase in the form of an original purchase invoice or receipt and a detailed description of the defect must be included in the mailing.

**DISCLAIMER OF LIABILITY
REPAIR OR REPLACEMENT OF A DEFECTIVE PRODUCT OR THE ISSUANCE OF A REFUND OR CREDIT (AS DETERMINED BY THULE) IS A PURCHASER'S EXCLUSIVE REMEDY UNDER THIS WARRANTY. DAMAGE TO A PURCHASER'S VEHICLE, CARGO AND/OR TO ANY OTHER PERSON OR PROPERTY IS EXCLUDED.**

THIS WARRANTY IS EXPRESSLY MADE IN LIEU OF ANY AND ALL OTHER WARRANTIES, EXPRESS OR IMPLIED, INCLUDING THE WARRANTIES OF MERCHANTABILITY AND FITNESS FOR A PARTICULAR PURPOSE.

THULE'S SOLE LIABILITY TO ANY PURCHASER IS LIMITED TO THE REMEDY SET FORTH ABOVE. IN NO EVENT WILL THULE BE LIABLE FOR ANY LOST PROFITS, LOST SALES, OR FOR ANY CONSEQUENTIAL, DIRECT, INDIRECT, INCIDENTAL, SPECIAL, EXEMPLARY, OR PUNITIVE DAMAGES OR FOR ANY OTHER DAMAGES OF ANY KIND OR NATURE.

SOME STATES DO NOT ALLOW THE EXCLUSION OR LIMITATION OF INCIDENTAL OR CONSEQUENTIAL DAMAGES, SO THE ABOVE LIMITATIONS MAY NOT BE APPLICABLE.

THIS WARRANTY GIVES YOU SPECIFIC LEGAL RIGHTS, AND YOU MAY ALSO HAVE OTHER RIGHTS WHICH VARY FROM STATE TO STATE.

THULE garantit tous les systèmes de support de la marque THULE pour voitures et ses accessoires fabriqués par THULE tant que le premier acheteur au détail détient le produit. Cette garantie prend fin si un acheteur transfère le produit à une personne.

Selon les limites et les exclusions décrites dans cette garantie, THULE remédiera aux défauts de matériaux ou de main d'œuvre en réparant ou en remplaçant, à sa discrétion, un produit défectueux sans frais de pièces ou de main d'œuvre. De plus, THULE peut décider, à sa discrétion, de ne pas réparer ou remplacer un produit défectueux mais d'émettre un remboursement de l'acheteur égal au prix payé pour le produit, ou un crédit à utiliser pour l'achat d'un système de support de charge THULE neuf.

Aucune garantie n'est émise pour les défauts causés par une usure normale, pour la rouille esthétique, pour les rayures, pour l'utilisation inégale du véhicule, pour toute modification de celui-ci, pour tout type de réparation, pour un système de support de charge autre que ceux autorisés par THULE.

Aucune garantie n'est émise pour les défauts résultant de conditions hors du contrôle de THULE, notamment une mauvaise utilisation, une surcharge ou un assemblage ou montage non conformes aux instructions écrites ou directives de THULE incluses avec le produit ou mises à disposition de l'acheteur.

Aucune garantie n'est émise pour les produits Thule achetés hors des États-Unis, du Canada ou du Mexique.

Si un produit est défectueux, l'acheteur doit contacter le revendeur THULE auquel il a acheté le produit ou un centre de service Thule autorisé. Si le revendeur ou le centre de services Thule autorisé n'est pas en mesure de corriger le défaut, l'acheteur doit contacter THULE par écrit ou au téléphone à :

THULE 42 Silvermine Road Seymour, Connecticut 06483
Attn: Customer Service 203 881-9600

Dans l'éventualité où un produit doit être renvoyé à THULE, un technicien THULE à l'adresse ou au numéro de téléphone indiqué ci-dessus fournira à l'acheteur l'adresse d'envoi appropriée et des instructions supplémentaires. Veuillez noter que l'acheteur sera responsable des frais d'envoi du produit à THULE et qu'une preuve d'achat sous la forme de l'original d'une facture ou d'un reçu d'achat et une description détaillée du défaut doivent être inclus dans l'envoi.

DÉNI DE RESPONSABILITÉ

LA REPARATION OU LE REMPLACEMENT D'UN PRODUIT DEFECTUEUX OU L'EMISSION D'UN REMBOURSEMENT OU D'UN CREDIT (SELON LE CHOIX DE THULE) CONSTITUE LE RECOURS EXCLUSIF DE L'ACHETEUR SOUS CETTE GARANTIE. LES DEGATS AU VEHICULE DE L'ACHETEUR, AU CHARGEMENT OUVET A TOUTE AUTRE PERSONNE OU BIEN SONT EXCLUS.

CETTE GARANTIE REMPLACE EXPRESSÉMENT TOUTES LES AUTRES GARANTIES EXPRESSES OU IMPLICITES Y COMPRIS TOUTE GARANTIE DE QUALITÉ MARCHANDE ET DE CONFORMITÉ À UN USAGE PARTICULIER.

LA SEULE RESPONSABILITÉ DE THULE ENVERS TOUT ACHETEUR EST LIMITÉE AU RECOURS DÉFINI CI-DESSUS. EN AUCUN CAS THULE NE PEUT ÊTRE TENU RESPONSABLE DES PERTES DE REVENUS, DE PERTES DE VENTES, DES DOMMAGES DIRECTS OU INDIRECTS, ACCESSOIRES, PARTICULIERS, SPÉCIAUX, INTÉRÊTS MAJORÉS OU PUNITIFS OU DE TOUT AUTRE DOMMAGE DE TOUT TYPE OU NATURE.

CERTAINS ÉTATS OU PROVINCES N'AUTORISENT PAS L'EXCLUSION OU LA LIMITATION DES DOMMAGES ACCESSOIRES OU INDIRECTS, LES LIMITATIONS DÉCRITES CI-DESSUS PEUVENT DONC NE PAS ÊTRE APPLICABLES.

CETTE GARANTIE VOUS DONNE DES DROITS SPÉCIFIQUES QUI PEUVENT VARIER D'UN ÉTAT OU PROVINCE À L'AUTRE.

THULE garantizará todos los sistemas portacargos de la marca THULE y sus accesorios fabricados por THULE mientras el comprador original esté en posesión del producto. Esta garantía finaliza si un comprador transfirió el producto a cualquier otra persona.

Según las limitaciones y exclusiones que se describen en esta garantía, THULE remediará cualquier defecto en los materiales o la mano de obra reparando o reemplazando, a discreción propia, cualquier producto defectuoso sin cobrarle al propietario por las piezas o la mano de obra. Además, THULE puede optar, a discreción propia, a no reparar o reemplazar un producto defectuoso y en su lugar devolver al comprador el dinero del precio que pagó por el producto o dotarle un crédito que puede usarse para comprar un nuevo sistema portacargas THULE.

No se otorga garantía alguna por los defectos causados por el uso y desgaste normales, la corrosión cosmética, las ralladuras, los accidentes o la conducción ilegal del vehículo, o cualquier modificación o reparación del sistema portacargas sin incluir aquellas modificaciones o reparaciones autorizadas por THULE.

No se otorga garantía alguna por los defectos que resulten de condiciones más allá del control de THULE que incluyen, pero no se limitan a, el uso indebido, la sobrecarga, la instalación, montaje o usos incorrectos del producto según las instrucciones o las directrices escritas de THULE adjuntas con el producto o que estén a disposición del comprador.

No se otorga garantía alguna por los productos Thule que se compren fuera de los Estados Unidos, Canadá o México.

En el caso de que un producto sea defectuoso, el comprador deberá contactar al concesionario THULE donde compró el producto o a un Centro de Servicio Thule Autorizado. Si el concesionario o el Centro de Servicio Thule Autorizado no puede corregir el defecto, el comprador deberá contactar a THULE por escrito o llamando a:

THULE 42 Silvermine Road Seymour, Connecticut 06483 Attn: Customer Service 203 881-9600

En el caso de que el producto deba devolverse a THULE, un técnico de THULE en la dirección o número de teléfono indicados anteriormente le proporcionará una dirección postal donde enviarlo así como instrucciones adicionales. Por favor observe que el comprador será responsable de abonar el costo de enviar el producto THULE y que debe adjuntar una prueba de compra como una factura o un recibo original así como una descripción detallada del defecto.

**DESCARGO DE RESPONSABILIDAD
BAJO ESTA GARANTÍA, LA ÚNICA SOLUCIÓN PARA EL COMPRADOR ES EL REEMPLAZO DEL PRODUCTO DEFECTUOSO, LA DEVOLUCIÓN DEL DINERO O DOTACIÓN DE CRÉDITO (SEGÚN LO DETERMINE THULE). SE EXCLUYEN LOS DAÑOS AL VEHÍCULO DEL COMPRADOR, A LA CARGA O A CUALQUIER OTRA PERSONA O PROPIEDAD.**

ESTA GARANTÍA SE HACE DE FORMA EXPRESA EN VEZ DE CUALQUIER OTRA GARANTÍA, IMPLÍCITA O EXPLÍCITA, INCLUSO LAS GARANTÍAS DE COMERCIABILIDAD Y ADECUACIÓN PARA PROPÓSITOS CONCRETOS.

LA ÚNICA RESPONSABILIDAD DE THULE HACIA EL COMPRADOR SE LIMITA A LA SOLUCIÓN ESTABLECIDA ANTERIORMENTE. EN NINGÚN CASO SERÁ THULE RESPONSABLE DE NINGÚN BENEFICIO PERDIDO, VENTAS PERDIDAS O DE CUALQUIER DAÑO CONSECUENTE, DIRECTO, INDIRECTO, INCIDENTAL, ESPECIAL, EJEMPLAR O PUNITIVO DE CUALQUIER TIPO O ÍNDOLE.

ALGUNOS ESTADOS NO PERMITEN LA EXCLUSIÓN O LA LIMITACIÓN DE DAÑOS INCIDENTALES O CONSECUENTES, POR CONSIGUIENTE EN ESOS ESTADOS LAS LIMITACIONES ANTERIORES NO SON APLICABLES.

ESTA GARANTÍA LE OTORGA DERECHOS LEGALES ESPECÍFICOS Y USTED TAMBIÉN PUEDE TENER OTROS DERECHOS QUE VARIAN DE UN ESTADO A OTRO.

Register online at www.thuleracks.com/register THULE 42 Silvermine Road Seymour, Connecticut 06483 203 881-9600